

Утверждены приказом Минспорта России
от «23» июля 2014 г. № 616

ОБЩИЕ ПОЛОЖЕНИЯ

ПРАВИЛА ВИДА СПОРТА СПОРТИВНАЯ БОРЬБА

ПАРАГРАФ I

Статья 1

Настоящие Правила вида спорта «спортивная борьба» (далее – Правила) составлены с учетом основных требований Технических правил и Правил открытых соревнований по борьбе Международной федерация объединенных стилей борьбы (далее - ФИЛА), являются обязательными для организаций, проводящих соревнования по борьбе на всей территории Российской Федерации (далее РФ). При проведении соревнований, в случае возникновения спортивных ситуаций трактовка осуществляется по настоящим правилам ФИЛА.

Официальные лица (руководители команд, тренеры, борцы и судьи), принимающие участие в соревнованиях, обязаны в своих действиях руководствоваться настоящими Правилами.

Статья 2 - Ковер

Новый ковер, утвержденный ФИЛА, диаметром 9 метров, окруженный защитным пространством шириной 1,50 м и такой же толщины, обязателен при проведении следующих соревнований: Олимпийских игр, Чемпионатов и Кубков. Для всех других международных соревнований ковры должны соответствовать указанным параметрам, но не обязательно быть новыми.

Для Олимпийских игр и Чемпионатов Мира разминочные и тренировочные ковры также должны быть новыми и одобренными ФИЛА, и такого же качества, что и для соревнований.

Красная полоса шириной 1 м, являющаяся неотъемлемой частью зоны борьбы, расположена вдоль границы окружности внутри круга диаметром 9 м.

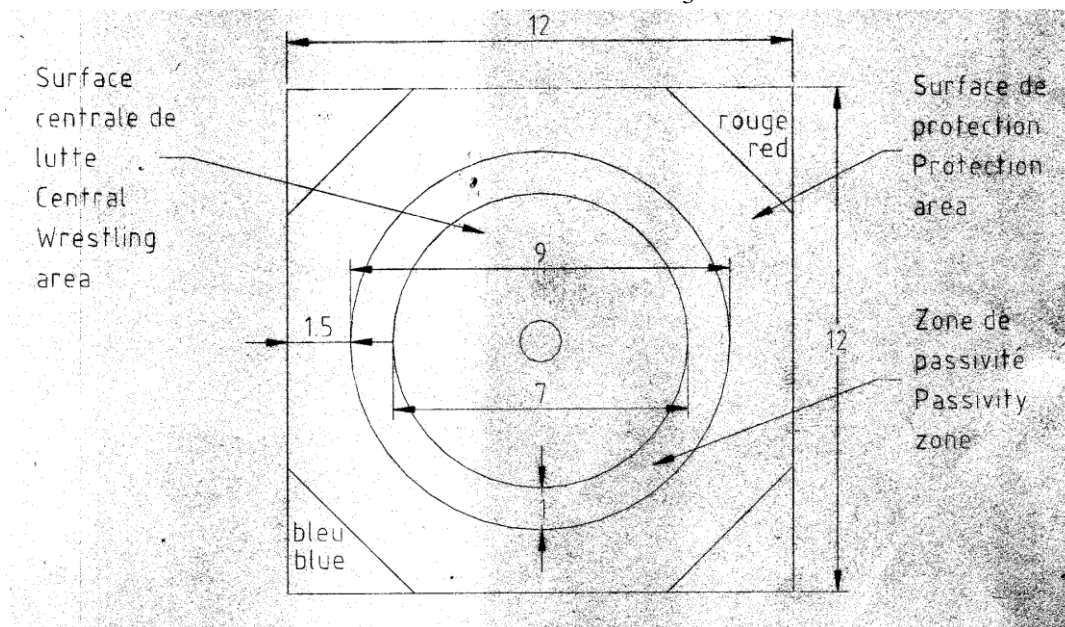

Для обозначения различных частей ковра используется следующая терминология.

Круг в середине ковра называется центром ковра (диаметр 1 м). Внутренняя часть ковра, расположенная внутри красной окружности, называется центральной зоной борьбы (диаметр 7 м). Ширина красной полосы 1 м. Ширина защитной зоны 1,50 м.

На Олимпийских Играх, чемпионатах мира и континентальных чемпионатах ковер должен быть размещен на возвышении - подиуме, высота которого не должна превышать 1,1 метра и быть не ниже 0,50 м.

Если ковер размещен на помосте, а защитная полоса (граница и свободное пространство вокруг ковра) не составляет 2 метра, боковые стороны помоста должны быть оборудованы панелями с наклоном под углом 45 градусов. Защитная поверхность всегда должна отличаться цветом от ковра. Пол рядом с ковром должен иметь мягкое покрытие, жестко закрепленное на месте.

Чтобы предупредить загрязнение, ковер следует мыть и дезинфицировать перед каждым этапом соревнований. В случае, если используется ковер с гладкой однородной поверхностью (включая чехол), применяются те же меры гигиены.

В середине ковра должен быть нарисован круг внутренним диаметром 1 м, окаймленный полосой шириной 10 см. Для греко-римской борьбы круг делится пополам линией шириной 8 см. Две перпендикулярные линии располагаются на расстоянии 40 см друг от друга и называются «линия руки» и «линия колена». Цвет этих линий, а также цвет линии за пределами зоны борьбы должен быть красным.

Противоположные углы ковра соответствуют цветам трико борцов, красному и синему.

Ковер должен быть уложен таким образом, чтобы вокруг оставалось широкое открытое пространство для обеспечения нормального хода соревнований.

ПАРАГРАФ II

СПОРТИВНАЯ ДИСЦИПЛИНА «ВОЛЬНАЯ БОРЬБА» (МУЖЧИНЫ, ЖЕНЩИНЫ)

Статья 1 - Одежда

Борцовское трико:

Участник должен появиться на краю ковра, одетым в трико того цвета, который был ему определен по жребию (красный или синий). На основе этих цветов дизайн трико может быть свободным. Запрещена комбинация красного и синего цветов.

Борец должен обязательно иметь:

- на груди – символика субъекта РФ;
- на спине - аббревиатуру названия его субъекта РФ - максимальный размер 10x10 см и фамилию латинскими буквами (от 4 до 7 см) сверху или полукругом над аббревиатурой страны;
- может иметь легкие наколенники, не содержащие металлических частей;
- носовой платок, который должен быть у борца на протяжении всего поединка.

Реклама на одежде:

Участники могут носить имя спонсора на бедре или на спине. Участники могут носить имя их спонсора на рукаве или на спине костюма. Размеры эмблемы спонсора не должны превышать 6 см.

Защита ушей:

Для тех борцов, кто пожелает одеть защитные ушные протекторы, они должны быть сертифицированы ФИЛА и не должны иметь металлических или твердых элементов. Арбитр может заставить одеть наушники борца со слишком длинными волосами.

Обувь:

Участники должны иметь специальную обувь для борьбы, которая обеспечивает надежную опору для лодыжки. Однако использовать обувь с каблуками или с шипами, с пряжками или любыми другими металлическими частицами запрещено. Обувь должна быть без шнурков. Обувь со шнурками должна быть обмотана клейкой лентой так, чтобы шнурки не вылезли наружу во время поединка. Каждый участник сам обеспечивает себя клейкой лентой для обуви. Арбитр должен проверить обувь до выхода на схватку.

Запрещено:

При взвешивании судья должен удостовериться, что каждый участник удовлетворяет требования этой статьи. Борец должен быть предупрежден о том, что, если его внешний вид неудовлетворителен, то он не будет допущен к соревнованию. Если борец поднялся на ковер в неподобающем виде, то официальные лица предоставят ему максимум одну минуту, чтобы спортсмен мог привести себя в

порядок. Если по истечению этого времени борец не смог подготовиться, то он будет снят с соревнований.

Запрещено также:

- носить эмблему или аббревиатуру другого субъекта РФ
- бинтовать кисти рук, руки и лодыжки, за исключением случаев травмы или рекомендации врача. Эти повязки должны быть покрыты эластичным бинтом;
- покрывать тело мазью или любым другим скользким веществом;
- подниматься на ковер в испарине до начала поединка и в начале каждого периода;
- надевать любые предметы, которые могут стать причиной травмы у противника, такие как кольца, браслеты и т.д.;
- женщинам одевать белье с проволочными элементами.

Каждый участник ежедневно должен быть гладко выбрит или иметь многодневную бороду.

Статья 2 - Возрастные категории

Возрастные категории определяется Единой всероссийской спортивной классификацией (далее - ЕВСК) и правилами ФИЛА.

Возрастные категории:

мальчики, девочки – до 16 лет (с 13-ти лет должны иметь оформленное в установленной форме родительское разрешение и медицинская справка для участия в спортивных соревнованиях).

юноши, девушки – до 18 лет (с 15-ти лет должны иметь оформленное в установленной форме родительское разрешение и медицинская справка для участия в спортивных соревнованиях).

Юниоры, Юниорки- до 21 года (с 17-ти лет должны иметь оформленное в установленной форме родительское разрешение и медицинская справка для участия в спортивных соревнованиях).

Взрослые (мужчины, женщины) - 20 лет и более.

Борцы категории юниоров допускаются к участию в соревнованиях для взрослых, при наличии соответствующей спортивной классификации.

Порядок допуска определяется Положением и Регламентом о проведении соревнований.

Возраст проверяется на всех Чемпионатах и соревнованиях, во время заключительной регистрации. Возраст спортсмена определяется документом удостоверяющим личность спортсмена.

Каждый борец, принимающий участие в соревнованиях, автоматически дает согласие использовать свои кино или фотоизображения для рекламы данного соревнования или тех, что будут проводиться. Если борец отказывается, он должен сделать это на стадии подачи заявки и в таком случае он может быть исключен из соревнований.

Статья 3 - Весовые категории

Соревнования по вольной борьбе проводятся в весовых категориях в соответствии с Всероссийским реестром видов спорта.

Взрослые (вольная борьба - мужчины)

1. 57 кг
2. 61 кг
3. 65 кг
4. 70 кг
5. 74 кг
6. 86 кг
7. 97 кг
8. 125 кг

Взрослые (вольная борьба - мужчины,
олимпийские категории*)

1. 57 кг
2. 65 кг
3. 74 кг
4. 86 кг
5. 97 кг
6. 125 кг

Абсолютная весовая категория

Командные соревнования

- Включая Олимпийские квалификационные турниры

| Мальчики | | Юноши | | Юниоры | |
|----------|--------|-------|--------|--------|--------|
| 1. | 32 кг | 1. | 42 кг | 1. | 50 кг |
| 2. | 35 кг | 2. | 46 кг | 2. | 55 кг |
| 3. | 38 кг | 3. | 50 кг | 3. | 60 кг |
| 4. | 42 кг | 4. | 54 кг | 4. | 66 кг |
| 5. | 46 кг | 5. | 63 кг | 5. | 74 кг |
| 6. | 50 кг | 6. | 76 кг | 6. | 84 кг |
| 7. | 54 кг | 7. | 85 кг | 7. | 96 кг |
| 8. | 59 кг | 8. | 100 кг | 8. | 120 кг |
| 9. | 63 кг | 9. | 120 кг | | |
| 10. | 66 кг | | | | |
| 11. | 73 кг | | | | |
| 12. | 76 кг | | | | |
| 13. | 85 кг | | | | |
| 14. | 100 кг | | | | |
| 15. | 120 кг | | | | |

| | | | | |
|---------------------|---------------------|-------------------------------------|---------------------|---------|
| Взрослые борьба) | (женская вольная | Взрослые олимпийские категории*) | (женская вольная | борьба, |
| | 1. 48кг | | 1. 48 кг | |
| | 2. 53кг | | 2. 53 кг | |
| | 3. 55кг | | 3. 58 кг | |
| | 4. 58кг | | 4. 63 кг | |
| | 5. 60кг | | 5. 69 кг | |
| | 6. 63 кг | | 6. 75 кг | |
| | 7. 69 кг | | | |
| | 8. 75 кг | | | |

Абсолютная весовая категория

Командные соревнования

Включая Олимпийские квалификационные турниры

| | | |
|-----------|-------------|----------|
| девочки | девушки | юниорки |
| 1. 30 кг | 1. 38 кг | 1. 44 кг |
| 2. 32 кг | 2. 40 кг | 2. 48 кг |
| 3. 34 кг | 3. 43 кг | 3. 51 кг |
| 4. 37 кг | 4. 46 кг | 4. 55 кг |
| 5. 40 кг | 5. 49 кг | 5. 59 кг |
| 6. 44 кг | 6. 52 кг | 6. 63 кг |
| 7. 48 кг | 7. 56 кг | 7. 67 кг |
| 8. 52 кг | 8. 65 кг | 8. 72 кг |
| 9. 57 кг | 9. 65-70 кг | |
| 10. 62 кг | | |

Каждый участник соревнований, имеет право выступать только в одной весовой категории. Для категорий во взрослой возрастной группе, участники могут выбрать следующую высшую категорию, исключая категорию тяжеловесов, для которой участники должны весить не менее 97кг (мужская вольная борьба), и не менее 69 кг (женская вольная борьба).

Статья 4 - Система соревнований

Соревнования проходят по системе:

1. прямого выбывания, с утешительными схватками для борцов, уступивших тем, кто борется за 1-2 места. Деление на пары проводится согласно жеребьевке. Приведение к кратному числу проводится в начале соревнований в результате схваток борцов, оказавшихся внизу таблицы. Утешительные схватки начинают борцы, проигравшие в первом туре (включая схватки для приведения к кратному числу) финалистам до проигрыша в полуфинале по системе прямого выбывания.

Победители 2-х последних утешительных схваток получают бронзовые медали. Таким образом, разыгрывается по 2 бронзовых медали в каждом весе.

Все схватки в каждой весовой категории проводятся в течение одного дня. Взвешивание для каждой весовой категории проводится накануне соревнований в этой весовой категории.

Соревнования имеют следующие стадии:

- квалификационный раунд;
- отборочные раунды;
- утешительные раунды;
- финальные раунды.

Чтобы применить систему прямого выбывания, надо иметь число борцов, кратное 4, 8, 16, 32, 64 и т.д. Если в категории не существует идеального числа борцов, проводятся квалификационные встречи.

2. по круговой (нордической) системе, если количество участников менее 6 спортсменов, они образуют одну подгруппу (пульку) и встречаются между собой по, т.е. каждый с каждым в течение 5-ти кругов (приложение №3).

Пример соревнования с прямым выбыванием.

Возьмем, например, весовую категорию с 22-мя борцами. Каждый из них имеет порядковые номера от №1 до №22.

Квалификационный раунд.

Чтобы привести число борцов к числу, позволяющему применить систему прямого выбывания (16 борцов), необходимо провести квалификационные встречи. В нашем примере, мы имеем 6 борцов сверх идеального числа (16). Квалификационные встречи проводятся между 6 борцами, которые имеют номера более 16 (17,18, 19, 20, 21, 22) и 6 борцами, которые имеют номера от 16 и ниже (11, 12, 13, 14, 15, 16). Следуя принципу подбора пар по порядку номеров, мы имеем следующие пары:

- № 11 против № 12
- № 13 против № 14
- № 15 против № 16
- № 17 против № 18
- № 19 против № 20
- № 21 против № 22

Победители этих 6 квалификационных встреч входят в отборочные круги соревнования с прямым выбыванием.

Отборочные раунды.

После квалификационного раунда мы имеем идеальное число 16 борцов. В их число входят 10 борцов (имеющих номера с 1 до 10 и отдохавших в квалификационном раунде) и 6 борцов, которые выиграли встречи в квалификационном раунде (№ 12,13, 15,17,19 и 22). Следуя принципу подбора пар в соответствии с порядковым номером, 1-ый отборочный круг проходит следующим образом:

- № 1 против № 2;
- № 3 против № 4;
- № 5 против № 6;

- № 7 против № 8;
- № 9 против № 10;
- № 12 против № 13 (победителя квалификационного раунда);
- № 15 против № 17 (победителя квалификационного раунда);
- № 19 против № 22 (победителя квалификационного раунда).

Утешительные встречи.

В них участвуют борцы, уступившие 2-м финалистам.

Борцы, уступившие финалисту под № 5 – следующие:

- № 6 (проиграл в 1-ом круге);
- № 7 (проиграл во 2-м круге);
- № 3 (проиграл в 3-м круге).

Борцы, уступившие финалисту под № 15 – следующие:

- № 16 (проиграл в квалификации);
- № 17 (проиграл в 1-ом круге);
- № 19 (проиграл во 2-м круге);
- № 12 (проиграл в 3-м круге).

Утешительные встречи начинают борцы, которые проиграли финалистам на более низком уровне соревнования.

1-ый круг: № 6 (проигравший в 1-м круге) против № 7 (проигравшего во 2-м круге).

2-й круг: победитель 1-ого матча (№ 6) против № 3 (проигравшего в 3-м круге).

№ 6 является победителем утешительной группы борцов, проигравших финалисту № 5.

Аналогично проходят встречи борцов, которые проиграли финалисту № 15.

1-ый круг: № 16 (проигравший в квалификации) против № 17 (проигравшего в 1-м круге).

2-й круг: победитель 1-ого матча (№ 16) против № 19 (проигравшего во 2-м круге).

3-й круг: победитель 2-го матча (№ 16) против № 12 (проигравшего в 3-м круге).

№ 16 является победителем утешительной группы борцов, проигравших финалисту.

Финал.

Оба финалиста двух отборочных туров (№№ 5 и 15) оспаривают 1 и 2 места.

Борец, который участвовал в утешении, встретится со следующим борцом.

Два победителя двух последних утешительных встреч (№ 6 и № 16) получают бронзовые медали.

Проигравшие два финала за бронзовые медали, классифицируются оба на 5 место.

Критерии классификации.

Борцы каждой категории классифицируются следующим образом:

- для классификации борцов, начиная с 7 места, учитываются классификационные баллы. В случае равенства баллов, учитываются следующие критерии;

Если борцы не могут быть классифицированы по следующим критериям, они классифицируются на одно место.

- больше побед на туше;
- больше побед по техническому превосходству;
- больше побед за периоды по техническому превосходству;

- больше выигранных технических баллов за все соревнования;
- меньше проигранных технических баллов за все соревнования.

Если места участников не могут быть определены по вышеупомянутым критериям, они будут классифицированы на одно место. Борцы, участвующие в утешительных схватках, также классифицируются с учетом классификационных баллов, полученных в течение всего соревнования, включая квалификационные и утешительные встречи.

Примечание. Борцы, дисквалифицированные за грубость или неспортивное поведение, исключаются и не классифицируются; поднявшийся в утешительных схватках борец, встречается непосредственно со следующим борцом.

Если борец не выходит на ковер без уважительной причины после начала соревнования, он будет снят с соревнований и не классифицируется, а его соперник считается выигравшим схватку.

В соревнованиях с нордической системой применяются следующие правила.

Только 4 квалификационных очка будут даваться при победе на «туше».

Борец, имеющий большее количество квалификационных очков, классифицируется первым.

Если 2 борца имеют одинаковое количество квалификационных очков, места распределяются по результату их личной встречи. Победитель этой встречи классифицируется на более высокое место.

Если более двух борцов имеют равное количество классификационных очков, последний из них определяется по следующим критериям:

- наименьшее количество побед на «туше»;
- наименьшее количество побед в схватках по техническому превосходству;
- наименьшее количество технических баллов, выигранных за все соревнования;
- наибольшее количество технических баллов, выигранных за все соревнования.

Если два борца имеют равное количество квалификационных очков, тот, кто победит в личной встрече, будет классифицирован 1-м.

Статья 5 - Программа соревнований

Продолжительность соревнований определяется следующим образом:

- олимпийские Игры - 8 дней на 3 коврах;
- чемпионат Мира – 7 дней, Первенства Мира среди юниоров – 6 дней для трех стилей (вольная борьба, греко-римская борьба, женская борьба), Чемпионаты России, Первенства России – 4 дня (день взвешивания рабочий день), на 3 коврах. Однако в зависимости от количества участников, один ковер может быть добавлен или убран для всех стилей.

В принципе, продолжительность дневной и вечерней программы не должна превышать 3-х часов каждая.

Для всех видов соревнований весовая категория начинает и заканчивает борьбу в течение одного дня, а взвешивание в каждой весовой категории проводят за день до борьбы.

Каждый раунд соревнований одной весовой категории должен проходить только на одном ковре, а не на нескольких коврах одновременно. Финалы за 1-2, 3 места должны проводиться на одном ковре.

Статья 6 - Церемония награждения

Первые четыре борца в каждой весовой категории должны принять участие в церемонии награждения, они получают медаль и диплом, соответственно занятому месту. 1-ое место – золотая медаль; 2-ое место – серебряная медаль; два 3-х места – бронзовые медали. На чемпионатах мира победитель получает пояс чемпионата Мира. Борцы, занявшие с 5-го по 10-ое места, получают дипломы. Церемония награждения проводится сразу же после финального поединка одной из категорий.

Статья 7 - Процедура взвешивания

Окончательная заявка на участников должна быть представлена без задержек руководителем команды в мандатную комиссию за 6 часов до начала процедуры взвешивания. После этого никакие изменения приниматься не будут.

Процедура взвешивания для каждой весовой категории всегда проводится за день до соревнования и длится 30 минут. Борец не будет допущен к процедуре взвешивания, если он не прошел медицинского осмотра в означенный правилами период времени. Медицинский осмотр проводится за 1 час 15 минут до процедуры взвешивания.

Борец должен предъявить на медицинский осмотр, лицензию, паспорт и книжку борца.

Участники взвешиваются в трико, но без обуви, чтобы врач мог произвести осмотр и, в случае необходимости, отстранить любого борца, представляющего какую-либо опасность для здоровья других участников. Весовой допуск на трико запрещен. Участники должны быть здоровы, их ногти должны быть коротко острижены.

До конца процедуры взвешивания, борцы имеют право, каждый по очереди, вставать на весы столько раз, сколько пожелают.

На всех соревнованиях проводится только одна процедура взвешивания для каждой категории.

Рефери, отвечающий за процедуру взвешивания должен удостовериться, что все борцы удовлетворяют всем требованиям. Статьи 5 - Одежда, и уведомить борца о риске, которому он подвергается, явившись на ковер неподготовленным. Арбитры не должны взвешивать борцов, одетых не по форме.

Статья 8 – Жеребьевка

Участники будут поделены на пары на каждый раунд, согласно нумерации, определенной во время жребия. Жеребьевка проводится публично во время процедуры взвешивания перед началом соревнований. Жеребьевка должна быть открытой. Для процедуры взвешивания и руководства на всех официальных всероссийских соревнованиях, должна использоваться система проведения

соревнований ФИЛА. Если она не может быть применена, то используются пронумерованные жетоны, соответствующие количеству борцов, которые уже прошли медицинское обследование. Они должны быть закрыты в урне, сумке или любом подобном объекте. Если используется другая система, она должна гарантировать секретность номеров жеребьевки Борец взвешивается и, после того как, покидает весы, должен вытянуть жетон с номером, в соответствии, с которым ему будет назначена пара. Этот номер должен быть занесен на демонстрационное табло, помещенное для открытого обзора, а также в протокол взвешивания и хода соревнований.

Если судья, ответственный за взвешивание и жеребьевку заметит ошибку в проведении описанной выше процедуры, жеребьевка для этой категории должна быть отменена и проведена заново техническим делегатом соревнований.

Статья 9 – Стартовый протокол

Если один или более борцов не явились на процедуру взвешивания или их вес превысил границы весовой категории, сразу после этой процедуры борцы будут перегруппированы в определенном порядке, согласно классификации, от наименьшего номера к наибольшему.

Статья 10 – Составление пар

Борцы будут делиться на пары в группах, в порядке номеров, вытянутых во время жеребьевки. Должен быть составлен документ, утверждающий правильное проведение процедуры и график времени схватки, и содержать всю необходимую информацию относительно системы проведения данного соревнования. Имена борцов, освобожденных от соревнований, должны значиться в программках и в опубликованной информации.

Список пар на каждый круг, а также их результаты записываются на табло, чтобы участники могли ими пользоваться (Приложение «Стартовый протокол»).

Статья 11 – Выбытие из соревнований

Борец, проигравший встречу, выбывает из соревнований и классифицируется в соответствии с классификационными очками, за исключением борцов, которые проиграли одному из двух финалистов, так как они принимают участие в утешительных встречах за 3-и или 5-е места.

После взвешивания, в случае, если борец, который без медицинской справки, заверенной врача соревнований, и не предупредив секретариат соревнований, не вышел на ковер, дисквалифицируется и не получает никакого места. Его противнику присуждается победа в данном поединке.

Если врач соревнований уверен, что борец симулирует травму из политических соображений, так как не может бороться с противником, вся команда борцов этого стиля будет снята и их соперники объявляются победителями матча.

Если борец допускает очевидное нарушение против честной спортивной борьбы, смысла и духа борьбы, сформулированных ФИЛА, открыто симулирует,

допускает серьезные нарушения с применением грубости, то он будет немедленно дисквалифицирован и исключен из соревнований по решению судейской коллегии. В этом случае, он не получает никакого места.

Если за грубость были дисквалифицированы два борца за один поединок, сняты будут оба и следующая пара для следующего круга соревнований не будет изменена. Борцы, которые должны встречаться с ними в следующем круге, считаются выигравшими схватку.

Если эта дисквалификация нарушает ход соревнований, место дисквалифицированных борцов занимают борцы, следующие непосредственно за ними в таблице, чтобы провести финальную схватку и классифицироваться.

Если дисквалифицированы 2 финалиста, то необходимо будет провести встречу между двумя бронзовыми медалистами, чтобы определить 1-2 места. Все другие участники поднимутся в классификации. Борцы, занявшие 5-е места, поднимутся на 3-и места.

Классификация участников в случае дисквалификации из-за допинга:

- в случае положительного теста на допинг, борец будет дисквалифицирован и останется без места;

если борец, занявший 1 или 2 места, дисквалифицирован из-за допинга, бронзовый медалист, уступивший ему, перемещается на 2 место;

борец, проигравший в утешительной встрече за 3-5 места, продвинется и получит бронзовую медаль. Остальные участники продвинутся в итоговом протоколе согласно системе классификации.

Статья 12 – Состав судейской бригады

На всех соревнованиях, на каждую схватку назначаются следующие лица: 1 руководитель ковра, 1 арбитр, 1 боковой судья, т.е. 3 официальных судей, обязанности и категория которых определяются регламентом международной судейской бригады.

Количество обслуживающего персонала для проведения соревнований по спортивной борьбе.

| № | Обслуживающий персонал | Количество судей по количеству ковров | | | |
|---|------------------------|---------------------------------------|---------|---------|---------|
| | | 1 ковер | 2 ковра | 3 ковра | 4 ковра |
| | Главный судья | 1 | 1 | 1 | 1 |
| | Зам главного судьи | 1 | 2 | 3 | 4 |
| | Главный секретарь | 1 | 1 | 1 | 1 |
| | Зам главного секретаря | 1 | 2 | 3 | 4 |
| | Руководитель ковра | 2 | 4 | 6 | 8 |
| | Арбитр | 4 | 8 | 12 | 16 |
| | Боковой судья | 4 | 8 | 12 | 16 |
| | Технический секретарь | 2 | 4 | 6 | 8 |
| | Судья-секундометрист | 2 | 4 | 6 | 8 |

| | | | | | |
|---------------|--------------------|-----------|-----------|-----------|-----------|
| . | Судья - информатор | 1 | 2 | 3 | 4 |
| . | Судья-оператор | 1 | 2 | 3 | 4 |
| Всего: | | 20 | 38 | 56 | 74 |

Замена в составе судейской бригады во время схватки строго запрещена, за исключением случаев серьезного недомогания, подтвержденного врачом. В судейскую бригаду не могут входить два представителя одного субъекта РФ.

Строго запрещено, чтобы судья и один из борцов в схватке, которую он судит, были одного субъекта РФ.

Судейская бригада выносит все оценки согласованно или большинством 2:1, за исключением фиксации «туше», где решающим является решение руководителя ковра. Нельзя использовать видео для вынесения оценки (за исключением использования права «challenge» с участием Апелляционного жюри)

Апелляционное жюри - это группа судей-экспертов, в обязанности которых входит соблюдение правил борьбы во время серьезных соревнований ФИЛА.

Статья 13 – Права и обязанности спортивного судьи

1. Спортивный судья имеет право:

а) в соответствии со своей квалификацией, судейской специализацией и категорией судить соревнования, носить нагрудный судейский значок, а также судейскую эмблему;

б) проводить семинары и инструктажи по поручению соответствующих федераций по различным видам спорта (за исключением спортивных судей, имеющих квалификационные категории «юный спортивный судья» и «спортивный судья третьей категории»);

в) ходатайствовать о повышении квалификационной категории в соответствии с квалификационными требованиями к спортивным судьям по виду спорта «спортивная борьба».

2. Спортивный судья обязан:

а) обеспечивать соблюдение правил вида спорта и положения (регламента) о спортивном соревновании;

б) судьи исполняют свои обязанности, изложенные в правилах проведения соревнований по борьбе, а также в специальных правилах, которые могут быть разработаны для организации отдельных соревнований;

в) судьи обязаны тщательно следить за каждой схваткой и оценивать действия борцов так, чтобы результаты, записанные в судейском протоколе, отображали специфические особенности схватки;

г) руководитель ковра, арбитр и боковой судья оценивают действия борцов индивидуально, чтобы принять окончательное решение. Арбитр и боковой судья должны работать совместно под руководством руководителя ковра, который координирует работу обоих судей;

- д) в обязанности судей входят все функции по судейству и оценке приемов в схватке, по присуждению очков и наложению наказаний в соответствии с правилами;
- е) протоколы бокового судьи и руководителя ковра используются для общей оценки действий, исполняемых обоими борцами. Очки, предупреждения (О)) должны быть записаны четко, в порядке их соответствия различным фазам схватки. Эти протоколы должны быть подписаны боковым судьей и руководителем ковра;
- ж) если схватка не закончилась результативно (на «туше»), решение будет принимать руководитель ковра. Оно будет основано на оценке всех действий каждого участника, записанных от начала до конца в протоколах бокового судьи и руководителя ковра;
- з) все очки, присужденные судьями должны публично объявляться сразу по их определению, с помощью электрического табло или посредством любых других соответствующих приспособлений;
- и) судьи обязаны пользоваться основной терминологией ФИЛА во время проведения схватки. Однако они не могут общаться с кем-либо во время схватки, за исключением, конечно, друг друга, когда этого требует ситуация;
- к) при возникновении спорной ситуации по требованию тренера и при подтверждении этого требования борцом, члены судейской бригады должны посмотреть видеозапись схватки на большом экране в то же время, как и Апелляционное жюри, не покидая своих мест. После просмотра видеозаписи только исключительно Апелляционное жюри объявляет свое решение;
- л) бороться с проявлениями грубости, недисциплинированности, нарушениями правил вида спорта и поведения со стороны участников, тренеров, представителей.

Статья 14 – Одежда судьи

Судейская бригада: арбитр, боковой судья, руководитель ковра, во время исполнения своих обязанностей должны быть одеты следующим образом:

- классический темно-синий пиджак с логотипом ФИЛА;
- серые брюки (без отворотов) с черным поясом;
- легкие рубашки голубого цвета с коротким или длинным рукавом и логотипом ФИЛА на груди слева;
- желтый галстук с логотипом ФИЛА;
- черные носки;
- черные туфли.

Форма должна соответствовать модели, признанной ФИЛА. Судейская команда не может носить имя спонсора. Однако номер может включать имя спонсора ФИЛА.

Статья 15 – Арбитр

- а) арбитр отвечает на ковре за весь ход схватки, которой он руководит согласно правилам.
- б) арбитр должен внимательно следить за действиями борцов, пользоваться у них непререкаемым авторитетом, чтобы они незамедлительно выполняли все его

приказы и требования, он должен проводить схватку, не допуская никакого внешнего неправильного и неуместного вмешательства.

в) он работает в сотрудничестве с боковым судьей. Он должен следить за ходом схватки, не останавливая ее необдуманным или несвоевременным вмешательством. Его свисток начинает, останавливает и заканчивает схватку.

г) арбитр возвращает борцов на ковер в случае их выхода за его пределы и принимает решение продолжать схватку в стойке или в партере, сверху или снизу, по согласованию с боковым судьей, а в спорном случае - с руководителем ковра.

д) арбитр должен носить на левом запястье красную, а на правом запястье синюю повязки. Он показывает пальцами очки, соответствующие оценке приема, после его исполнения (если прием засчитан, если он проведен в пределах ковра, если борец был в опасном положении и т.п.), поднимая вверх правую руку, если очки получает борец в синем, или левую, если очки получает борец в красном трико.

е) арбитр должен:

- останавливать схватку вовремя (не слишком рано, не слишком поздно);
- если прием осуществлялся на краю ковра, показывать, засчитан он или нет;
- сигнализировать о фиксации «ТУШЕ» по согласованию с боковым судьей, а в спорных случаях с руководителем ковра. Чтобы констатировать, что борец действительно прижат к коврау обеими лопатками одновременно, арбитр должен мысленно произнести слово «ТУШЕ», поднять руку для согласования с боковым судьей или руководителем ковра, ударить ладонью руки по коврау и после этого дать свисток.

ж) арбитр должен:

- быстро и четко определять позицию, в которой должна быть продолжена борьба, когда он возвращает спортсменов в центр ковра (их ноги должны быть в центральном круге);
- не находиться слишком близко к борцам, чтобы не мешать обзору для судей и зрителей, особенно если есть угроза «ТУШЕ»;
- не давать борцам отдыхать во время схватки под предлогом вытирания пота, сморкания, симулирования травмы и т.п. В этом случае он должен остановить схватку и объявить санкции: предупреждение (0) виновнику, и 1 очко его сопернику.
- постоянно менять позицию на ковре или около него, мгновенно ложиться на живот, чтобы лучше видеть предстоящее «ТУШЕ»;
- стимулировать, не прерывая схватки, пассивного борца, принимая такую позицию, чтобы помешать выходу за ковер;
- быть готовым дать свисток, если борцы приближаются к краю ковра;
- в греко-римской борьбе не останавливать схватку в ситуации опасного положения.

з) арбитр должен также:

- следить за ногами борцов в греко-римской борьбе;
- обязать борцов оставаться на ковре до объявления результата схватки;
- во всех случаях, требующих согласования, сначала спрашивать мнение бокового судьи, находящегося лицом к руководителю ковра;

- объявлять борца-победителя по согласованию с руководителем ковра после каждого периода и в конце встречи.
- и) арбитр может требовать применения санкций за нарушения правил или за грубость.
- к) арбитр, после вмешательства руководителя ковра, должен прервать схватку и объявить победу по техническому превосходству, когда разница в очках достигнет 8 очков в греко-римской борьбе и 10 очков в мужской и женской вольной борьбе. В этой ситуации он должен дожидаться полного проведения приема атаки или контратаки.

Статья 16 – Боковой судья

Боковой судья несет ответственность за исполнение своих обязанностей, изложенных в правилах борьбы.

Он должен очень внимательно следить за ходом поединка, ни в коем случае ни на, что не отвлекаясь; должен оценивать технические действия, выполненные борцами, показывая баллы при помощи сигнализации и своевременно записывать их в своем протоколе в соответствии с фазами борьбы, согласуя их с арбитром и руководителем ковра. Судья должен открыто показывать свое мнение во всех ситуациях.

После выполнения каждого приема, на основании оценки арбитра (которую он сравнивает со своей), или при отсутствии такового, по указанию руководителя ковра, он записывает баллы, присужденные за данный прием, и показывает результат на табло, помещенное сбоку от него. Это табло должно быть видно как зрителям, так и борцам.

Боковой судья должен констатировать «ТУШЕ» и давать сигнал об этом арбитру.

Если во время схватки, боковой судья замечает что-либо, что он считает необходимым довести до сведения арбитра («ТУШЕ», запрещенные действия; засчитано или не засчитано по его мнению проведенное техническое действие и т.п.), он должен поднять битую-указку того же цвета, что и трико борца, на которого нужно обратить внимание, даже если арбитр не выразил своего мнения. При всех обстоятельствах боковой судья должен обращать внимание арбитра на все, что считает ненормальным или запрещенным в ходе схватки или в поведении борцов.

Судья должен подписать протокол, выданный ему под расписку, и в конце схватки отметить в этом протоколе результаты, вычеркнув имя проигравшего и написав имя победителя и аббревиатуру страны.

Решения арбитра и бокового судьи, если они идентичны, обоснованы и законны без учета мнения руководителя ковра, за исключением случаев провозглашения победы по техническому превосходству, когда требуется вмешательство руководителя ковра, а также в случае консультаций или «challenge».

Если поединок закончится на «ТУШЕ» или в результате технического превосходства, снятия, дисквалификации борца (борцов), боковой судья обязан записать время окончания схватки.

Боковой судья, как и арбитр, должен быть готов объяснить мотивы принятых им решений.

Боковой судья располагается напротив стола руководителя ковра так, чтобы хорошо просматривалась площадь ковра. Для облегчения наблюдения за схваткой, в случае необходимости, боковому судье разрешается перемещаться только по боковой линии ковра с той стороны, где он находится, не заходя на ковер.

Он должен также указать подчеркивая, последнее техническое действие, которое может определять победителя периода.

Предупреждения за уход с ковра, запрещенные захваты, грубость отмечается как (O) в колонке нарушающего борца.

Статья 17 – Руководитель ковра

1. Руководитель ковра выполняет важные функции, принимая на себя все обязанности, обусловленные в правилах. Он должен координировать работу рефери и судьи.

2. Он обязан следить за ходом схватки очень внимательно, не отвлекаясь, и оценивать поведение и действия борцов и членов судейской бригады, руководствуясь правилами.

3. В случае разногласий между арбитром и боковым судьей он выносит решение, присоединяясь к одному из выраженных мнений, чтобы определить результат, количество технических баллов или «ТУШЕ».

4. Ни в коем случае руководитель ковра не может высказывать свою точку зрения первым, оказывая давление на членов судейской бригады.

5. Мнение руководителя ковра является решающим при объявлении победы на туше.

6. Руководитель ковра имеет право остановить схватку в случае серьезной ошибки, допущенной арбитром.

7. Он также может прервать схватку в случае ошибки при присуждении баллов арбитром и/или боковым судьей. В таком случае, он может попросить консультацию. Если решение не принято большинством голосов во время консультации, руководитель должен принять сторону арбитра или бокового судьи. Такая консультация не отменяет право борца оспаривать ситуацию.

8. Если во время проведения схватки тренер замечает вопиющую ошибку судей против его борца и заявляет протест, руководитель ковра должен дождаться нейтральной позиции в схватке и остановить поединок. Апелляционное жюри должно просмотреть видеозапись. Если Апелляционное жюри согласно с решением судейской бригады, то руководитель ковра должен не допустить больше протестов со стороны данного борца до конца поединка.

После просмотра видеозаписи только Апелляционное жюри дает оценку. Если Апелляционное жюри единогласно в своем решении, то оценка ситуации

окончательная и не может быть опротестована. Если Апелляционное жюри имеет разногласия, то делается еще один видео-просмотр.

Статья 18 – Апелляционное жюри

Апелляционное жюри формируется Судейской комиссией ФИЛА или ее аналогом. В его состав входят 3 человека из числа Инструкторов, или компетентных в судействе лиц в зависимости от национальности борцов. Один из членов Апелляционного жюри назначается координатором и имеет право от имени всего жюри объявлять решения. Для каждого ковра создается свое Апелляционное жюри.

Апелляционное жюри осуществляет контроль за исполнением судейской бригадой всех правил проведения борцовских схваток до момента объявления руководителем ковра победителя схватки.

Если Апелляционное жюри констатирует факт серьезного административного нарушения, ошибку во времени или в баллах, координатор доводит это до сведения руководителя ковра и просит исправить ситуацию. Если Апелляционное жюри замечает, что руководитель ковра не остановил поединок после требования разрешить спорный момент, координатор должен попросить его сделать это немедленно после выполнения приема.

Во время видео-просмотра Апелляционное жюри должно дать свою оценку без консультации с судейской бригадой. Если большинство Апелляционного жюри единогласно, это будет финальным обсуждением. Дальнейшие протесты не принимаются.

Если Апелляционное жюри изменяет оценку судейской бригады, судьи, которые дали неправильную оценку, должны быть предупреждены. При повторе подобной ситуации, судья (судьи) должны быть отстранены. Решение Апелляционного жюри является окончательным. Не должно быть протеста в случае наказания за пассивность.

Каждое Апелляционное жюри должно иметь набор плакеток красного, синего и белого цветов, чтобы его решения были визуальны аудитории.

Не допускаются дальнейшие апелляции в Бюро ФИЛА, CAS либо иные судебные органы, если решение было принято судейской бригадой (с согласия руководителя ковра) либо Апелляционным жюри.

Бюро ФИЛА в любой момент может исключить кого-либо из членов судейской бригады или Апелляционного жюри, если будет признана серьезность допущенной ошибки при выполнении Правил или при решения в спорной ситуации.

Апелляционное жюри также имеет право оценивать работу судей и в письменной форме представлять в ФИЛА.

Никто и ни при каких обстоятельствах – включая членов Бюро ФИЛА, делегатов ФИЛА, тренеров, борцов или руководителей команд – не имеет права вмешиваться или влиять на Апелляционное жюри. Любая персона, нарушающая это правило, должна быть удалена с места соревнований до их окончания.

Статья 19 - Санкции против жюри

Бюро ФИЛА, являющееся высшей инстанцией, имеет право принять следующие дисциплинарные меры к члену (членам) судейской коллегии, допустившего нарушение, после доклада делегата соревнований.

Дать официальное предупреждение.

1. Снять с соревнований.
2. Понизить в категории.
3. Временно отстранить от выполнения судейской работы.
4. Исключить из состава судейского корпуса.

Статья 20 - Продолжительность схватки

Продолжительность схватки для (мальчиков, девочек, юношей, девушек) - 2 периода по 2 минуты с 30-секундным перерывом.

Продолжительность схватки для юниоров/юниорок и взрослых – 2 периода по 3 минуты с 30-секундным перерывом.

На всех соревнованиях отсчет времени на табло должен вестись от 0 до 3-х минут (для школьников и кадетов от 0 до 2 минут).

Победитель определяется по общему счету очков, набранных за 2 периода в конце регулярного времени схватки. Преимущество в 8 очков в греко-римской борьбе и 10 очков в мужской и женской вольной борьбе автоматически определяет победителя и схватка заканчивается.

Победа на туше останавливает матч, независимо от периода.

Вольная и женская борьба: Период длится 3 минуты. Если по истечении 2-х минут первого периода борцы не имеют очков, судьи должны определить пассивного борца.

Греко-римская борьба: Период длится 3 минуты. Если схватка заканчивается со счетом 0:0, победа будет отдана спортсмену, который был более активен в конце встречи.

Статья 21 – Вызов участников на ковер

Борцы вызываются на ковер громким четким голосом. Они не могут быть вызваны на новую схватку, если у них не было 30-ти минутного отдыха после окончания предыдущей схватки.

Отсрочка предоставляется любому борцу, который не был оповещен должным образом. Участники должны быть вызваны 3 раза с интервалом в 30 секунд. Если борец не появляется после третьего вызова, он будет снят с соревнований и останется без места.

Статья 22 - Представление борцов

Представление борцов, как и предусмотрено правилами, должно проводиться в обязательном порядке. Для каждой категории определяется следующая процедура: борцы, оспаривающие 1-2 места, представляются на ковре. Судья-информатор представляет их зрителям, называя все их достижения и звания.

Статья 23 - Начало схватки

Перед началом схватки, каждый борец должен занять место в углу ковра того же цвета, что и его трико (красный угол – слева от руководителя ковра).

Арбитр, находясь в середине ковра (в центральном круге), вызывает обоих борцов к себе в центр, приветствует их, пожимая руку каждому, проверяет, нет ли следов мази, другого скользкого вещества на коже, проверяет на наличие пота, нет ли чего на руках, а также наличие носового платка.

Борцы приветствуют друг друга, пожимая руки, и по сигналу арбитра (по свистку) начинают схватку.

Статья 24 – Прерывание схватки

Схватка может прерываться арбитром один или несколько раз из-за травмы, непорядка в костюме или по какой-либо другой причине, не зависящей от желания участников. Во время прерывания схватки борцы должны находиться в углу ковра, соответствующем цвету их трико. Они могут вытереться, накинуть майку или костюм, получать советы тренера.

Если схватка не может быть продолжена из-за болезни участника, то решение принимает врач соревнований. Он информирует об этом тренера данного борца и руководителя ковра, который дает команду прекратить схватку. Решение, оглашенное врачом соревнований, не отменяется.

Ни в коем случае борец не может по собственной инициативе прервать схватку, принимая решение бороться в стойке (если борьба проходит в партере) или выходя за край ковра.

Если схватка должна быть остановлена вследствие того, что один из борцов намеренно травмировал своего противника, то первый будет дисквалифицирован.

Если борец прерывает встречу без видимой или бескровной травмы, то по решению судейской бригады его соперник получает 1 балл.

Статья 25 - Окончание схватки

Схватка заканчивается при констатации «ТУШЕ», в случае снятия или дисквалификации одного из противников, в случае травмы, по окончании основного времени.

Схватка заканчивается при техническом превосходстве (разница в 8 очков в греко-римской борьбе и 10 очков в мужской и женской вольной борьбе).

Если борец достиг преимущества в 8 или 10 баллов, арбитр должен подождать окончания атаки или возможного «ТУШЕ».

Если арбитр не услышал гонг, руководитель ковра должен вмешаться и остановить схватку, бросив на ковер мягкий предмет, чтобы привлечь внимание арбитра. Любое действие, начатое во время удара гонга (сирены), не засчитывается, так же, как и действие между ударом гонга и свистком рефери.

По окончании схватки арбитр занимает место в центре ковра, лицом к руководителю ковра, борцы становятся по обе стороны от арбитра, и ждут решения. Запрещено при этом спускать ляжки трико до ухода с ковра.

После объявления результата борцы пожимают друг другу руки, затем пожимают руку арбитра. Затем каждый борец должен обменяться рукопожатием с тренером-секундантом противника. В случае невыполнения этих требований виновный борец должен быть наказан, вплоть до снятия с соревнований.

Статья 26 - Остановка и продолжение схватки.

Основные правила. Борьба возобновляется в стойке во всех случаях, когда борьба прервана в стойке или партере. Борьба должна быть остановлена и возобновлена в центре ковра в стойке:

- когда одна нога борца полностью вышла за пределы ковра;
- когда борцы в захвате вошли в зону тремя или четырьмя ступнями и остаются там без активных действий;
- когда голова нижнего борца полностью касается защитной зоны.

В случае таких нарушений, как уход от захвата, уход с ковра, нарушения, совершенные против атакующего борца или остановка по болезни, совершенных в позиции партера, борьба должна быть продолжена в партере.

В случае таких нарушений, как уход от захвата, уход с ковра, нарушения, совершенные против атакующего борца или остановка по болезни, совершенных в позиции стойки, борьба должна быть продолжена в стойке.

Для поощрения атакующего борца, если он/она поднимает своего противника с ковра при борьбе в партере, а атакуемый борец, прерывая атаку, проводит запрещенное действие, арбитр должен наказать виновного борца предупреждением, 1 или 2 баллами его противнику. Схватка будет продолжена в партере.

Если атакуемый борец совершает запрещенное действие в партере, он получает предупреждение (0), а его противник 1 или 2 балла. Борьба возобновляется в позиции партера, независимо от того, результативно ли был выполнен прием.

Если тренер оспаривает ситуацию, руководитель ковра прерывает схватку после того, как действие завершено.

Статья 27 - Виды побед

Схватка может быть выиграна в случае:

- туше;
- травмы, снятия, неявки, дисквалификации противника;
- по техническому превосходству;
- по очкам (победитель имеет как минимум 1 очко по окончании двух периодов).

В случае равенства очков победитель определяется по следующим критериям: качество технических действий, меньшее количество предупреждений, по последнему техническому действию (смотри примеры ниже)

Пример:

| Красный | Синий | Комментария | Результат |
|------------------|------------------|---|-----------------|
| 1 1 1 | 1 1 <u>1</u> | Последний технический балл выиграл синий борец | Синий выиграл |
| 1 2 | 1 1 <u>1</u> | Последний технический балл выиграл синий борец. Красный борец имеет 2-х балльное действие. | Красный выиграл |
| 0 0 1 1 <u>1</u> | 1 1 1 0 | Последний технический балл выиграл красный борец, но он имеет 2 предупреждения, а синий борец имеет только одно. | Синий выиграл |
| 1 1 1 | 1 <u>2</u> 0 | Синий борец провел 2-балльное действие, которое является более качественным техническим действием | Синий выиграл |
| 1 1 <u>1</u> 0 | 1 2 0 | Красный борец провел последнее техническое действие. Каждый из борцов имеет одно предупреждение. Синий борец провел 2-хбалльное действие. | Синий выиграл |
| 1 1 1 0 0 | 0 0 1 1 <u>1</u> | Каждый из борцов имеет 2 предупреждения. Синий борец провел последнее техническое действие. | Синий выиграл |

Однако, чтобы, чтобы не наказывать атакующего борца, если последнее техническое действие оценено по 1 баллу каждому из соперников, потому что атакующий борец коснулся ковра лопатками без воздействия со стороны противника, победа будет отдана атакующему борцу.

Борец, который получает 3 предупреждения в течение матча, дисквалифицируется.

Предупреждения должны быть даны судейской бригадой единогласно.

Статья 28 - Тренер

Во время схватки тренер должен находиться на своем месте у соответствующего угла ковра не ближе чем за 2 метра до зоны пассивности, в том числе и во время ухода спортсменов с ковра после окончания схватки.

Исключая советы, которые он может давать врачу во время оказания помощи его спортсмену, тренеру строго запрещено влиять на решения или оказывать давление на арбитра или бокового судью. Он может разговаривать только со своим борцом. Тренеру не разрешается давать воду или другие субстанции в паузах на протяжении матча.

Если эти ограничения не соблюдаются, арбитр обязан по команде руководителя ковра предъявить тренеру предупреждение (желтая карточка); при повторном нарушении он отстраняется от обязанностей секунданта (красная карточка).

Руководитель ковра может предъявлять желтую или красную карточку на свое усмотрение.

Как только была предъявлена красная карточка, руководитель ковра докладывает главному судье соревнований, и тренер будет отстранен от руководства командой. Однако, команда, участвующая в соревнованиях, имеет право воспользоваться услугами другого тренера.

Статья 29 – Протест

В случае сомнений в спорных ситуациях тренер от имени борца имеет право остановить поединок и потребовать от Апелляционного жюри просмотреть видеозапись в случае своего несогласия. Такой возможностью можно воспользоваться только во время соревнований, когда видеозапись поединков является официальным условием ФИЛА.

Тренер должен бросить на ковер мягкий предмет сразу после того, как судейская бригада присудит или отменит баллы за предыдущую ситуацию. Если борец не согласен с решением тренера, губка возвращается и матч продолжается.

Организаторы должны обеспечить использование системы проведения соревнований ФИЛА и просмотр видео на большом экране (1 для каждого ковра), так чтобы это было видно всем. Этот экран может быть плазменным или это может быть устройство с проектором.

Специальные очки:

каждый борец может оспаривать ситуацию только 1 раз за время схватки. Если после просмотра Апелляционное жюри изменит оценку, тогда во время схватки можно оспаривать ситуацию еще раз;

если после просмотра Апелляционное жюри подтверждает первоначальное решение, то борец теряет право оспаривать ситуацию в другой раз, а его соперник получает 1 технический балл;

руководитель ковра останавливает схватку для просмотра видеозаписи спорной ситуации, как только борьба на ковре перейдет в нейтральное положение.

Ситуацию нельзя оспаривать в случае вынесения наказания за пассивность туше, поскольку понятно, что туше подтверждается руководителем ковра после его констатации арбитром и боковым судьей. Если осталось менее 30 секунд до окончания встречи в вольной борьбе, а судейская бригада единогласно принимает решение о пассивности одного из борцов, она должна дать 1 балл за уход от захвата. Если этот балл определяет победителя матча, другой борец имеет право заявить протест.

Ситуацию нельзя оспаривать по окончании регламентированного времени периода, за исключением случаев, когда баллы появляются на табло после свистка арбитра. Тренер имеет 5 секунд на то, чтобы оспорить ситуацию, после того, как счет появился на табло.

Тренер, требующий разрешить спорный момент, должен сделать это со своего места, не заступая на ковер и не подходя к столу бокового судьи или руководителя ковра.

Во время просмотра видеозаписи спорного момента запрещаются консультации среди членов судейской бригады.

После просмотра видеозаписи, Апелляционное жюри вмешивается и показывает свое решение во всех случаях. Если оценка Апелляционного жюри единодушна, решение окончательное. Если члены Апелляционного жюри имеют разногласия, предпринимается второй просмотр. Затем решение Апелляционного жюри будет принято большинством голосов.

Решение, принятое Апелляционным жюри, не может быть больше оспорено.

Статья 30 - Классификация командных мест во время индивидуальных соревнований

Командная классификация производится по первым десяти борцам.

| | |
|---|-----------|
| За первое место в весовой категории борец получает | 10 очков. |
| За второе место в весовой категории борец получает | 9 очков. |
| За третье место в весовой категории борец получает | 8 очков. |
| За пятое место в весовой категории борец получает | 6 очков. |
| За седьмое место в весовой категории борец получает | 4 очка. |
| За восьмое место в весовой категории борец получает | 3 очка. |
| За девятое место в весовой категории борец получает | 2 очка. |
| За десятое место в весовой категории борец получает | 1 очко. |

Применение этой таблицы остается неизменным, какой бы ни было число борцов в категории. В случае равенства очков у нескольких команд, команда, имеющая больше первых мест, занимает первое место.

Статья 31 - Классификация во время командных соревнований

В принципе, командные соревнования проводятся в 8 весовых категориях согласно правилам ФИЛА. Если категории удваиваются в интересах команды или в соответствии с принятой в стране системой, рекомендуется нечетное число категорий. Каждая команда может заменить борцов для каждой части встречи, если они предварительно взвесились.

Если домашние - выездные встречи проходят в один день, то победители объявляются в конце домашней и в конце выездной встреч. Каждая победа, независимо каким путем она одержана, приносит 1 очко команде, без указания как эта победа была одержана. Таким образом, получается нечетное число победителей.

Если на соревнованиях присутствует две команды.

Если по окончании домашней и гостевой встречи счет равный, то победитель определяется по следующим критериям:

- 1.имеется возможность проведения 3-ей встречи;
- 2.большее количество побед за 2 матча:

- общее количество классификационных очков за 2 матча (домашняя и гостевая встречи);
- больше побед на туше, отстранении от соревнований, неявке или дисквалификации;
- большинство побед ввиду технического превосходства;
- большее количество технических очков за все соревнования;
- меньшее количество технических очков за все соревнования.

Если в соревновании принимает участие более двух команд, применяется та же система. Команда – победительница получает 1 очко, а проигравшая – 0.

Если две команды имеют одинаковое количество очков, победитель будет определяться по результату их личной встречи.

Если 3 или большее количество команд имеют равное количество побед, применится следующий принцип, чтобы классифицировать самые плохие команды.

- наименьшее количество классификационных очков
- наименьшее количество побед на «туше», дисквалификацией, неявки, болезни;
- наименьшее количество побед во встречах по превосходству;
- наименьшее количество технических баллов, полученных за все соревнования;
- наибольшее количество технических баллов, полученных за все соревнования.

Две оставшиеся команды классифицируются по результату встречи между ними.

Статья 32 - Оценка важности действия или захвата

В целях поощрения риска во время схватки, если атакующий борец, проводя техническое действие, оказывается в партере в позиции нижнего без каких-либо действий со стороны противника, то борец, находящийся в позиции верхнего, баллы не получает и оба борца должны быть подняты на ноги немедленно. Однако если атакуемый борец проводит контратаку и ему удастся опрокинуть противника на ковер, то он получит баллы за проведенное действие.

Если атакующий борец выполняет действие через свой мост, задерживается в этом положении, а затем завершает свое действие, в результате которого противник оказывается в опасном положении, он не будет наказан. Только атакующий борец получит очки, так как он заканчивает свое действие с фактором риска. Однако если атакующий борец заблокирован под контролем в позиции моста или в результате контратаки противника, то очевидно, что очки будут присуждены его сопернику.

Более того, борец, к которому был применен захват, получит очки только в том случае, если он, благодаря своему действию:

- поставил своего соперника в партер;
- провел непрерывное действие;
- смог удержать нападающего противника, заблокировав его в позиции моста (накрывание);
- арбитр должен дожидаться завершения каждой ситуации, прежде чем присудить баллы борцам;
- в случаях, когда действия борцов приводят к быстрой смене ситуаций, баллы за все действия должны присуждаться согласно последовательности этих действий.

Мгновенное «ТУШЕ», (обе лопатки борца одновременно и мгновенно касаются ковра) не является «ТУШЕ» (полный контроль над противником) (статья 44). Если борец после броска соперника касается лопатками ковра (мгновенное «туше»), атакующий получит 4 балла.

Если борец во время исполнения собственного движения касается лопатками ковра (мгновенное «ТУШЕ»), его противник получает 1 балл. Во время борьбы в партере, когда борец попадает в положение «мгновенного туше», его противник получает 1 балл.

Переход с одного плеча на другое, с одного локтя на другой (спиной к коврику) или на мосту, в одну сторону и обратно без перемены захвата засчитывается как одно действие (дается только одна оценка),

Прием не будет рассматриваться как новое действие, пока соперники не вернуться в исходную позицию.

Арбитр показывает баллы. Если боковой судья согласен с мнением арбитра, он поднимает жезл соответствующего цвета и оценки (1, 2, 4 или 5 баллов). В случае разногласий между арбитром и боковым судьей, руководитель ковра должен присоединиться к оценке арбитра или бокового судьи. Ему не позволено высказывать иную точку зрения, за исключением случаев, когда он вызывает их для консультации, и принимается решение большинством голосов.

При констатации «ТУШЕ» или оценивании приема в конце установленного времени схватки действителен только удар гонга (сирена), а не свисток арбитра.

В конце периода, любое действие оценивается, если оно было завершено до гонга (сирены). В случае, если действие закончено после сирены (гонга), оно не засчитывается.

Статья 33 - Опасное положение

Считается, что борец находится в опасном положении, когда линия его спины или (линия его плеч) вертикально или параллельно коврику образует с ним угол менее 90 градусов, и когда он старается верхней частью туловища не лечь на ковер, чтобы избежать туше. (Смотри определени е «туше»). Опасное положение возникает, когда:

- атакуемый борец находится на мосту, чтобы избежать туше;
- атакуемый борец, лежа спиной к коврику, упирается одним локтем, чтобы избежать туше;
- одно плечо атакуемого борца прижато к коврику, в то же время вертикальная линия плеч с ковриком не превышает 90 градусов (острый угол);
- атакуемый борец оказывается в позиции мгновенного туше, т. е. прижат к коврику обоими лопатками менее 1 секунды;
- атакуемый борец опрокинут на плечи.

Опасное положение не засчитывается, когда грудь и живот борца в положении лицом к коврику образуют тупой угол с вертикалью.

Опасное положение не засчитывается, когда борец проходит вертикальную линию (90 градусов), повернувшись к коврику грудью и животом, а также когда спина борца образует с ковриком угол 90 градусов (мертвая точка).

Статья 34 - Запись очков

Судьи записывают очки, полученные за действия и броски, выполненные борцами, в судейском протоколе. Судья делает запись после каждого действия во время схватки.

Чтобы показать в протоколе, что схватка закончилась чистой победой на туше, баллы за действие после которого последовало туше, обводятся кружком.

Уход с ковра, уход от захвата, уход от борьбы, отказ от старта, запрещенные действия, грубость обозначаются как предупреждение (О). После каждого предупреждения (О) противник автоматически получает 1 или 2 технических очка, в зависимости от серьезности нарушения.

В случае равенства очков, последнее техническое действие должно быть подчеркнуто.

Статья 35 – Броски с большой амплитудой

Любые действия или броски, выполненные борцом в стойке, когда его противник потерял контакт с ковриком, описывает большую дугу в воздухе и немедленно падает на ковер в опасное положение, классифицируются как броски с большой амплитудой.

В партере – любое техническое действие, выполняемое атакующим борцом с полным отрывом соперника от ковра с приведением в нейтральную позицию (4 балла в греко-римской борьбе, 2 балла в вольной борьбе) или в опасное положение (5 баллов в греко-римской борьбе, 4 балла в вольной борьбе), классифицируются как броски с большой амплитудой.

Примечание: Если борец, проводя бросок с большой амплитудой, сам касается ковра обоими лопатками (авто туше), то он получает 4 или 5 баллов, а его противник – 1 балл, в связи с мгновенным туше при проведении приема.

Статья 36 – Оценка приемов и бросков

1 балл присуждается:

- борцу, который провел действие из стойки в положение лежа или партера с тремя точками контакта, но который не добился контроля сзади противника;
- борцу, который провел действие, в результате которого противник оказывается в положении спиной к коврику и опирается на одну или обе вытянутые руки (на кисти рук);
- за действие, когда атакующий борец, несмотря на запрещенные действия противника, проводит прием (оценка за прием + 1 балл + О);
- за уход противника за пределы ковра, уход от приема, отказ от старта, запрещенные действия и грубость в дополнение к предупреждению (О);
- борцу, соперник которого заступает за ковер в позиции стойки;

- за любую остановку схватки без крови присуждается 1 балл сопернику;
- борцу, соперник которого оспорил ситуацию, в случае, если подтверждается первоначальное решение;
- противнику борца, который был объявлен пассивным и не провел техническое действие в 30-секундном активном периоде в вольной борьбе;
- борцу, чей противник, верхний или нижний борец, отказывается от правильной стартовой позиции после первого дружеского замечания;
- атакуемому борцу, если атакующий соперник которого перекачивается на лопатках;
- выход наверх в партере (контратака против борца, имеющего преимущество в партере).

2 балла присуждаются:

- борцу, который сбивает и затем контролирует своего противника, выходя назад (три точки контакта, 2 руки и 1 колено, или 2 колена и 1 рука или голова);
- борцу, который приводит своего противника вниз и выходит назад, и затем из этой позиции сбивает его вниз и контролирует (три точки контакта, 2 руки и 1 колено, или 2 колена и 1 рука или голова);
- борцу, который проводит действие в позиции партера и ставит своего противника в опасное положение или позицию «мгновенного «ТУШЕ»»;
- атакующему борцу, чей противник перекачивается на лопатках;
- за умышленный уход противника, находящегося в опасном положении, за пределы ковра;
- атакующему борцу, чей противник совершает запрещенное действие, мешающее завершению приема или туше;
- борцу, который блокирует противника, выполняющего прием из стойки, в опасном положении;
- борцу, который выполняет прием с большой амплитудой и надежным контролем, но без приведения его в опасное положение в вольной борьбе.

4 балла присуждаются:

- в греко-римской борьбе борцу, выполняющему прием из стойки, который ставит противника в опасное положение немедленно с малой амплитудой;
- в вольной борьбе борцу, приводит противника в опасное положение и осуществляет контроль над ним. Малая амплитуда не применяется в вольной борьбе;
- за любой прием с отрывом противника от ковра, даже с малой амплитудой, даже если один или два колена атакующего борца находятся на ковре;
- в греко-римской борьбе борцу, который выполняет прием с большой амплитудой, но без приведения противника в опасное положение.

Примечание: Если при выполнении приема из стойки атакуемый борец касается рукой ковра, но немедленно попадает в опасное положение, атакующему борцу также присуждается 4 балла.

5 баллов (в греко-римской борьбе) присуждается:

- за все приемы с большой амплитудой, выполненные из стойки, с немедленным приведением атакуемого борца в опасное положение;

- за прием, выполненный борцом из партера с отрывом противника от ковра, с большой амплитудой, с немедленным приведением атакуемого в опасное положение.

Статья 37 - Решение и голосование

Арбитр дает знать о своем решении, подняв руку и точно показав количество баллов. Если решение арбитра и бокового судьи одинаково, оно объявляется.

Руководитель ковра не имеет права влиять или изменять решение, если арбитр и боковой судья идентично оценивают ситуацию, за исключением случаев, когда он проводит консультацию или после разрешения спорной ситуации.

Если голосование состоялось, боковой судья и руководитель ковра должны перенести свои голоса на табло или объявить о них, используя биты-указки.

Существует 11 бит-указок в греко-римской борьбе и 9 – в вольной борьбе. Они окрашены в разные цвета - синий, красный, белый.

Для греко-римской борьбы: - один белый, пять красных, четыре из которых пронумерованы цифрами 1, 2, 4, 5, чтобы показывать баллы, и одна бита-указка без отметок, предназначенная для предупреждений и привлечения внимания борца в красном; пять синих, четыре из которых пронумерованы так же, как и красные, и одна без меток.

Для вольной борьбы две указки с 5 баллами отсутствуют.

Указки должны быть под рукой членов судейской бригады. Ни при каких обстоятельствах судья не может отказаться от участия в голосовании. Он должен уведомить о своем решении, не оставляя никаких неясностей. Если существуют разногласия между арбитром и боковым судьей, решение принимает руководитель ковра. Это решение, принимаемое между двумя противоположными мнениями арбитра и бокового судьи, обязывает руководителя ковра во всех случаях голосовать за одну или другую сторону.

Если схватка продолжается до конца регламентированного времени, протокол руководителя ковра будет браться во внимание при определении победителя. Показатели табло должны соответствовать записям в протоколе руководителя ковра на протяжении всей схватки. Если между протоколами бокового судьи и руководителя ковра имеются расхождения, приниматься во внимание будет только протокол руководителя ковра.

Статья 38 - Таблица результатов

Наблюдая действия борцов, арбитр и боковой судья присуждают баллы, делают предупреждения (О) и оценивают проведенные технические действия.

(К - красный борец; С - синий борец; 0 - ноль очков).

| Арбитр | Боковой судья | Руководитель | Результат | Примечание |
|--------|---------------|--------------|-----------|-------------------|
| 1-К | 1-К | ----- | 1-К | РК не вмешивается |
| 2-С | 2-С | ----- | 2-С | РК не вмешивается |
| 4-К | 4-К | ----- | 4-К | РК не вмешивается |

| | | | | |
|-----|-----|-------|-----|--------------------------------|
| 5-К | 5-К | ----- | 5-К | РК не вмешивается |
| 1-К | 0 | 0 | 0 | Решение выносится большинством |
| 1-С | 1-К | 1-К | 1-К | Решение выносится большинством |
| 2-К | 1-К | 2-К | 2-К | Решение выносится большинством |
| 2-С | 0 | 2-С | 2-С | Решение выносится большинством |
| 4-К | 2-К | 2-К | 2-К | Решение выносится большинством |
| 4-С | 1-К | 4-С | 4-С | Решение выносится большинством |

В случае явной ошибки руководитель ковра должен провести консультацию.

Статья 39 - Классификационные очки

Принципы.

Классификационные очки, присужденные борцу, определяют его окончательную классификацию.

5 очков победителю и 0 очков проигравшему в случае:

- победы на туше (независимо от того, есть технические баллы у противника или нет);

- травма противника;

- неявки;

- нарушения;

- дисквалификации противника.

4 очка победителю и 0 очков проигравшему в случае:

- технического преимущества (8 баллов разницы в греко-римской борьбе и 10 баллов - в вольной, причем проигравший борец не имеет технических очков);

4 очка победителю и 1 очко проигравшему в случае:

- победы по техническому превосходству в одном или двух периодах, причем проигравший борец имеет технические очки;

3 очка победителю и 0 очков проигравшему в случае:

- победы по очкам, когда борец выигрывает 2 периода с преимуществом, набрав от 1 до 7 баллов в греко-римской борьбе и от 1 до 9 – в вольной, причем проигравший борец не имеет технических очков.

3 очка победителю и 1 очко проигравшему в случае:

- когда по истечении основного времени схватка заканчивается победой по очкам, причем проигравший борец имеет 1 или более технических очков.

0 очков для красного борца и 0 очков для синего борца:

- если оба борца были дисквалифицированы из-за нарушения правил.

Статья 40 - Туше

Туше засчитывается, когда борец прижимает своего противника обеими лопатками на рабочей площади ковра, включая зону пассивности, и это фиксируется двумя из трех судей, обслуживающих схватку. Для фиксации туше на краю ковра

плечи участника должны находиться в зоне пассивности, а голова не должна касаться площади за ковром. Туше за ковром считается недействительным.

Если борец, нарушающий правила или проводящий запрещенное действие, оказался на туше, оно будет засчитано в пользу его противника.

«Туше» считается зафиксированным только после получения согласия руководителя ковра. Если арбитр не фиксирует туше, а оно действительно было, оно может быть объявлено по согласованному решению руководителя ковра и бокового судьи.

Чтобы туше было засчитано, оно должно быть удержано в течение короткого времени, т.е. обе лопатки борца должны одновременно касаться ковра в течение короткого времени, даже если часть тела ниже пояса приподнята. Только после этого арбитр ударяет рукой по ковром и дает свисток. Арбитр должен поднять руку для согласования с руководителем ковра, хлопнуть по ковром рукой и дать свисток.

Невозможен протест в случае туше, необходимо понимать, что туше фиксируется с согласия руководителя ковра и решения арбитра или бокового судьи.

Статья 41 - Техническое превосходство

Кроме остановки поединка из-за туше, снятия или дисквалификации одного из борцов, схватка может быть остановлена до окончания основного времени: если между борцами существует разница в 8 баллов в греко-римской борьбе и 10 баллов в вольной борьбе;

Схватка не может быть прервана для объявления победителя по техническому превосходству, пока не будет завершено действие (см. ст.29)

Руководитель ковра сигнализирует арбитру, если была достигнута разница в 8 или 10 баллов, арбитр объявляет победителя матча после консультации с судейской бригадой.

Статья 42 – Борьба в партере

Если один из борцов во время схватки оказался в партере, борьба продолжается в этой позиции, и нижний борец может противостоять усилиям противника и снова подняться в стойку. Если борец переводит своего противника в партер и вследствие удачных защитных действий противника, не в состоянии продолжить атаку, арбитр после определенного периода времени должен остановить схватку и назначить продолжение борьбы в стойке.

Верхнему борцу запрещается напрыгивать на соперника. Если это нарушение допущено, арбитр должен предупредить его об этом; в случае повтора нарушения, арбитр должен сделать предупреждение виновному борцу, дать 1 балл его противнику и возобновить борьбу в стойке.

Верхний борец не имеет право прерывать схватку или требовать продолжения борьбы в стойке.

Позиция в партере.

Перед свистком арбитра борец, вставая в партер, должен опуститься на колени и опереться в ковер ладонями выпрямленных рук; кисти и локти раздвинуты,

расстояние между коленями и ладонями не менее 20 см; руки не согнуты и ноги не скрещены, расстояние между руками максимум 30 см.; углы между руками, ногами, туловищем и ковром должен составлять 90 градусов.

Верхний борец находится сзади противника, руки на спине. Он может стоять как на ногах, так и на одном или двух коленях.

Статья 43 - Зона пассивности

Зона пассивности предназначена для того, чтобы выявить пассивного борца, предотвратить систематическую борьбу на краю ковра и любые уходы за пределы площади ковра:

- все технические действия, начавшиеся в центральной площади ковра и закончившиеся в зоне пассивности, считаются действительными, включая опасное положение, контратаку и туше;
- любая атака или контратака, начавшиеся в стойке в центральной площади ковра (вне зоны пассивности), засчитываются, независимо от того, где они завершились (на центральной площади ковра, в зоне пассивности или за пределами ковра). Однако если атака или контратака завершаются за пределами ковра, схватка прерывается, и борцы возвращаются в центр ковра в позицию стойки. Баллы будут присуждаться согласно значимости действия;
- «туше» за пределами ковра считается недействительным. Схватка должна быть прервана, и борцы возвращены в центр ковра в стойку, так как прием был завершен за пределами ковра;
- в случае, когда атакующий борец, выполняя прием, касается лопатками (авто туше) за пределами площади ковра, схватка будет остановлена и его противник получит 2 балла. Схватка будет возобновлена в центре ковра в стойке;
- выполняя технические действия, начавшиеся в центре ковра, борцы могут передвинуться в зону пассивности и, продолжая движение, могут развивать действия во всех направлениях, при условии, что не будет перерыва в выполнении действия. Но если на какой-то стадии приема борцы окажутся за пределами площади ковра, и будет зафиксирована остановка действия, схватка должна быть остановлена и борцы возвращены в центр ковра для продолжения борьбы;
- приемы могут быть начаты в стойке в зоне пассивности только при условии, что борцы во время проведения приема войдут туда двумя ногами; в этом случае арбитр дает ограниченный период времени, ожидая развития приема; во время продолжения действия борцы могут находиться в зоне пассивности тремя или четырьмя ногами;
- если борцы прекращают свои действия в зоне пассивности и остаются в ней, не начиная никакого действия, находясь на этой территории двумя, тремя или четырьмя ногами, арбитр остановит схватку и вернет борцов обратно в центр ковра, не применяя правил против пассивности;
- во всех случаях в стойке, если одна нога атакующего борца оказывается за пределами ковра, схватка будет прервана. Но если атакуемый борец вышел одной ногой за пределы ковра, а атакующий борец выполняет прием без остановки, прием

будет засчитан. Он будет засчитан также, если будет проведен с незначительной остановкой и закончится в пределах площади ковра;

- если атакующий борец делает заступ в положении стойки на защитную поверхность ковра и завершает техническое действие, оно будет засчитано. Если атакующий не получает оценки за свое действие, арбитр останавливает схватку и применяет правила;

- в момент входа борцов в зону пассивности, арбитр должен громко крикнуть «ЗОНА». Услышав это слово, борцы должны постараться вернуться в центр ковра, не прерывая своих действий.

- в борьбе в партере любое действие, захват или контратака, выполненные из зоны пассивности, засчитываются, даже если они были завершены за пределами ковра;

- арбитр и боковой судья должны присудить очки за все действия, начатые в партере в зоне пассивности и продолженные за пределами ковра. Однако схватка будет прервана и борцы должны вернуться в центр ковра в стойку;

- в борьбе в партере атакующий борец может закончить свое действие, даже если при выполнении приема он выходит за пределы ковра, при условии, что плечи и голова атакуемого находятся в зоне пассивности; в этом случае даже 4 ноги могут быть за пределами площади ковра.

Статья 44 – Определение пассивности

Процедура применения штрафов за неактивность (вольная борьба – мужчины, женщины):

Роль арбитров возрастает в связи с тем, что они должны различать реальные действия и ложные попытки, предпринятые для того, чтобы «тянуть время».

а) в любой момент, когда судейская бригада большинством определит, что борца блокируют, хватают за пальцы, создают помехи и в целом борец избегает борьбы; арбитр на ковре подает сигнал борцу «Предупреждение синему или красному».

- при первом нарушении следует устное замечание: «Внимание».

- при втором нарушении схватка быстро останавливается, чтобы назвать виновного борца, и начинается 30-секундный период обязательных баллов. Зажигается лампочка, соответствующая цвету борца-нарушителя. Тем самым борцам, тренерам и зрителям сообщается о том, что начат «период активности». Если любой из борцов заслужил баллы в течение 30-секундного штрафного периода, назначаются не штрафные очки, а только соответствующее техническое очко (или очки). Если никто из борцов не набирает баллы, соперник названного пассивным борца награждается «штрафным» очком, а пассивный борец получает предупреждение (0).

б) если после 2 минут в первом периоде ни один из борцов не получил баллы, арбитры должны обязательно назвать одного из борцов неактивным (применяется описанная выше процедура).

в) когда осталось менее 30 секунд до конца периода и если все три члена судейской бригады единогласны в том, что борец блокирует или сдерживает своего

противника, этот противник получит 1 балл (за уход от захвата). Здесь возможен протест к апелляционному жюри на это решение.

Статья 45 - Основные нарушения

Борцам запрещено:

- тянуть противника за уши, волосы, гениталии, щипать за кожу, кусаться, выкручивать пальцы и т.д., в общем, выполнять действия, жесты и приемы с намерением причинить противнику боль, заставить его сдаться;
- душить, толкать, бить головой и ногами, применять приемы, угрожающие жизни противника или ведущие к травме, топтать противника ногами или касаться его лица между бровями и линией рта;
- давить локтем или коленом противника в живот или грудь, выполнять любые действия, вызывающие боль, хватать противника за одежду;
- цепляться или хвататься за ковер;
- разговаривать во время схватки;
- хвататься противника за подошву обуви (дозволен только захват верхней части или пятки обуви);
- договариваться о результате поединка между собой.

Статья 46 – Уход от приема

Уход от захвата наблюдается, когда атакуемый борец отказывается от контакта, чтобы не дать противнику выполнить или начать прием. Это касается как стойки, так и партера. Такие ситуации могут происходить в центральной зоне ковра или при переходе от центральной зоны к зоне пассивности. Уход от захвата будет наказываться так же, как и уход с ковра, т.е. предупреждение нарушившему борцу (О) и 1 балл его сопернику.

Уход от захвата в позиции партера:

- предупреждение виновному борцу;
- 1 балл его противнику;
- продолжение в позиции партера.

Уход от захвата в стойке:

- предупреждение виновному борцу;
- 1 балл его противнику;
- продолжение в стойке.

Нижний борец не имеет право сгибать или поднимать одну или обе ноги, чтобы препятствовать выполнению приема. Если нижний борец использует свои ноги как защиту, он получит предупреждение (О), а его противник 2 очка.

Статья 47 – Уход с ковра

Когда борец уходит с ковра, находясь в стойке или партере, ему будет немедленно сделано предупреждение (О), а атакующему борцу будут присуждены следующие очки.

Уход с ковра в позиции партера:

- 1 балл + предупреждение противнику (О);
- продолжение в позиции партера.

Уход с ковра в опасном положении:

- 2 балла + предупреждение противнику (О);
- продолжение в позиции партера.

Уход с ковра в стойке:

- 1 балл + предупреждение противнику (О);
- продолжение в стойке.

Все очки за уход с ковра считаются техническими очками. Если один из борцов выходит с ковра в стойке, его противник получит 1 балл, независимо от того, было осуществлено выталкивание или нет. С другой стороны, вынос противника за ковер штрафуются предупреждением и 1 баллом противнику.

При борьбе в стойке уход от контакта с соперником штрафуются предупреждением и 1 баллом противнику, так же как и за уход от приема.

Статья 48 - Запрещенные приемы

Строго запрещены следующие захваты и действия:

- душить за горло;
- выкручивание рук более чем на 90 градусов;
- захват руки на ключ, применяемый к предплечью;
- удержание головы и шеи противника (косой захват), так же как и все позиции удушения;
- двойной нельсон, если не выполняется сбоку без применения ног к любой части тела противника;
- заводить руки противника за спину и в то же время использовать давление в позиции, когда предплечье образует острый угол;
- выполнять захват, растягивая позвоночник противника;
- захват в тиски двумя или одной рукой в любом направлении;
- разрешены захваты головы только одной рукой;
- при броске обратным захватом туловища бросок должен быть выполнен только в сторону, но ни в коем случае не вниз;
- при выполнении захвата только одна рука может быть использована, для того, чтобы удерживать голову или шею противника;
- запрещено поднимать противника, находящегося в позиции моста, и бросать его на ковер;
- запрещено устранять мост толчком по направлению к голове.
- если атакующий борец нарушил правила, выполняя прием, действие будет считаться недействительным, и нарушивший борец получит замечание. Если атакующий борец повторит нарушение, он будет наказан предупреждением (О) и 1 балл будет присужден его противнику;
- если борец, отражающий атаку, использует запрещенный прием, предотвращая выполнение приема противником, то он получит предупреждение (О), а его противник получит 2 балла.

Запрещенные приемы в женской вольной борьбе: в женской борьбе запрещены все «двойные нельсоны» и в стойке, и в партере.

Захваты, запрещенные для категорий школьников и кадетов: чтобы защитить здоровье юных борцов, запрещенными для категорий школьников и кадетов считаются следующие захваты:

- двойной нельсон сбоку и спереди;
- в вольной борьбе захват ноги противника в дополнение к двойному нельсону.

Обязанности арбитра по отношению к участнику, допускающему нарушение, состоят в следующем:

- если атакующий борец может продолжить выполнение приема;
- остановить нарушение;
- дать оценку за прием, объявить предупреждение «О», дать дополнительно 1 балл;
- остановить поединок;
- возобновить встречу в стойке.

Если борец не может продолжить выполнение приема:

- остановить поединок;
- объявить предупреждение (О), присудить 2 балла его противнику;
- возобновить встречу в той позиции, в которой она была остановлена.

Статья 49 – Специфические запреты

В вольной борьбе запрещен захват головы, шеи или тела противника скрещенными ногами (ножницы).

Статья 50 - Последствия, влияющие на результат схватки

Если, в результате запрещенного приема, борец, выполнивший этот прием, оказывается в невыгодном положении, схватка должна продолжаться без остановки до конца действия. Потом арбитр остановит поединок, присудит необходимое количество очков и сделает предупреждение нарушившему борцу.

Если прием начат правильно, но потом продолжен с нарушениями, то он будет оцениваться до начала нарушения, после чего поединок будет остановлен, и должен быть продолжен в стойке, а виновный борец получит дружеское замечание. Если борец опять выполняет запрещенный прием, арбитр остановит поединок, сделает предупреждение (О) нарушившему борцу и присудит 1 балл его противнику.

Во всех случаях при ударе головой или других видах грубости, нарушивший борец может быть немедленно снят с поединка единогласным решением судейской бригады, или может быть дисквалифицирован, и займет последнее место с пометкой "снят за грубость".

Статья 51 - Протест

Никакие протесты не принимаются во внимание после схватки. Результат схватки, не меняется ни при каких обстоятельствах после того, как победа была объявлена на ковре.

Если Президент ФИЛА или Судейская Комиссия заметили, что судейская бригада злоупотребляет своей властью, искажая результаты поединка, они могут просмотреть видеозапись и, с согласия Бюро ФИЛА, применить санкции согласно положениям Регламента для судей международной категории.

Статья 52 - Медицинское обслуживание

Согласно установленным правилам, каждый борец должен пройти медицинское обследование в своем субъекте, за три дня до отъезда на чемпионат, всероссийские соревнования.

Организатор соревнований должен обеспечить медицинское обслуживание, отвечающее за предварительное взвешивание, медицинский осмотр, медицинскую помощь во время схваток. Медицинское обслуживание призвано действовать на протяжении всего соревнования, и находится под руководством ответственного врача соревнований.

Перед процедурой взвешивания врач должен осмотреть спортсменов и дать оценку состояния их здоровья. Если обнаружится, что спортсмен плохо себя чувствует, и это может быть опасно для него самого или для его противников, он отстраняется от участия в соревнованиях.

На протяжении соревнований, в любое время, медицинское обслуживание должно быть готовым оказать помощь в случае несчастного случая и определить в состоянии ли борец продолжать соревнования или нет. Врачи участвующих команд уполномочены оказывать медицинские услуги своим подопечным только в присутствии тренера или официального представителя команды.

Организаторы соревнований не несут ответственность за полученные травмы спортсмена в результате неосторожных действий, несоблюдения положения и регламента соревнований.

Статья 53 - Практика медицинского обслуживания

Ответственный врач соревнований обязан и имеет право остановить схватку в любое время, если он считает, что один из участников находится в опасности.

Также он может немедленно остановить схватку, объявив одного из борцов неспособным продолжать поединок. Борец может покинуть ковер только в случае серьезной травмы, требующей врачебного вмешательства. В случае травмы у борца арбитр должен немедленно попросить вмешаться врача и спросить у него, была ли оправдана остановка схватки. Если же по решению врача остановка не была оправдана, арбитр предложит боковому судье или руководителю ковра наложить санкции (1 балл и предупреждение «О»).

Если травма борца очевидна или кровоточит, врач получит время, необходимое для обработки раны, и решит, может ли борец продолжать схватку. Ограничения во времени нет.

После оказания медицинской помощи схватка должна быть продолжена в той позиции, где она была прервана по причине травмы.

В случае любых медицинских сомнений командный врач имеет право вмешаться в медицинские процедуры или дать совет и повлиять на решение медицинского персонала. Только делегат Медицинской Комиссии соревнований может доложить жюри, что схватка остановлена.

На соревнованиях, где нет официального врача соревнований, арбитр может отложить схватку максимум на 2 минуты во время одной схватки. Судейская коллегия компетентна определять была симуляция или нет.

Такая остановка может быть осуществлена неоднократно в течение одной схватки и относится к обоим борцам.

Хронометрист обязан объявлять о затраченном времени через каждые 30 секунд. За 10 секунд до истечения 2-х минут арбитр должен пригласить обоих борцов в центр ковра для продолжения схватки.

На международных соревнованиях, на которых Медицинская Комиссия соревнований не присутствует, решение прервать схватку может приниматься делегатом соревнований или рефери, который был назначен ФСБР, после консультации с врачом соревнований и врачом команды травмированного борца.

Во всех случаях врач, принимающий решение, запрещающее борцу продолжать схватку, должен быть другой национальности и не иметь отношения к данной весовой категории.

Любая остановка схватки без видимо травмы или крови сопровождается санкциями по отношению к борцу, потребовавшему остановки (1 балл его сопернику).

Все расходы по оказанию первой медицинской помощи (в случаях, не требующих госпитализации) на всероссийских соревнованиях берет на себя организатор.

Статья 55 - Допинг

Согласно положениям Устава ФИЛА и с целью борьбы с возможным применением допинга, что официально запрещено, РУСАДА имеет право требовать от борца пройти обследование или тест на допинг на любых соревнованиях. Эти положения должны быть применены на всероссийских, континентальных и мировых чемпионатах, в соответствии с Правилами ФИЛА, а также на Олимпийских и континентальных Играх, в соответствии с Правилами МОК.

Ни в коем случае участники или представители команд не могут противиться этой проверке, в противном случае последует немедленное отстранение от соревнований и наложено наказание за допинг. Медицинская Комиссия РУСАДА определяет время и частоту обследований, которые будут проведены любыми подходящими способами. Врачом, назначенным РУСАДОЙ, будут взяты специальные пробы для тестирования борца в присутствии руководителя команды. Если взятие пробы на анализ было проведено без соблюдения условий, описанных выше, полученные результаты будут признаны недействительными (см. Антидопинговый Регламент).

Устройство и финансовая сторона антидопингового контроля возлагается на субъекта принимающего соревнования.

ФИЛА, являясь участником договора по борьбе с употреблением допинга, подписанного МОК и применяемого Мировым Антидопинговым Агентством (ВАДА), использует все санкции и процедуры договора.

В случае допинговой санкции против борца со стороны ФИЛА, подавать апелляционную жалобу следует в Арбитражный Суд Спорта (АСС) в Лозанне (Швейцария).

Статья 56 - Интерпретация правил борьбы

Настоящая редакция правил отменяет предыдущие версии.

Только Исполнительное Бюро ФИЛА имеет полномочия единолично принимать решения, касающиеся любых изменений в вышеизложенных положениях.

ПАРАГРАФ III

СПОРТИВНАЯ ДИСЦИПЛИНА «ГРЕКО-РИМСКАЯ БОРЬБА»

Система проведения соревнований по греко-римской борьбе соответствует параграфу 2 (статьи 1 – 2) настоящей редакции Правил

Статья 3 - Весовые категории

Соревнования по греко-римской борьбе проводятся в весовых категориях в соответствии с Всероссийским реестром видов спорта.

| Взрослые (греко-римская борьба) | Взрослые (греко-римская борьба, олимпийские категории*) |
|---------------------------------|---|
| 1. 59 кг | 1. 59 кг |
| 2. 66 кг | 2. 66 кг |
| 3. 71 кг | 3. 75 кг |
| 4. 75 кг | 4. 85 кг |
| 5. 80 кг | 5. 98 кг |
| 6. 85 кг | 6. 130 кг |
| 7. 98 кг | |
| 8. 130 кг | |

Абсолютная весовая категория

Командные соревнования

Включая Олимпийские квалификационные турниры

| | мальчики | юноши | юниоры |
|----|----------|-------|--------|
| 1. | 32 кг | 42 кг | 50 кг |
| 2. | 35 кг | 46 кг | 55 кг |

| | | | |
|-----|--------|------------|-----------|
| | | 41 | |
| 3. | 38 кг | 3. 50 кг | 3.60 кг |
| 4. | 42 кг | 4. 54 кг | 4. 66 кг |
| 5. | 47 кг | 5. 58 кг | 5. 74 кг |
| 6. | 50 кг | 6. 63 кг | 6. 84 кг |
| 7. | 53 кг | 7. 69 кг | 7. 96 кг |
| 8. | 59 кг | 8. 76 кг | 8. 120 кг |
| 9. | 63 кг | 9. 85 кг | |
| 10. | 66 кг | 10. 100 кг | |
| 11. | 69 кг | 11. 120 кг | |
| 12. | 73 кг | | |
| 13. | 85 кг | | |
| 14. | 100 кг | | |
| 15. | 120 кг | | |

Каждый участник соревнований, выступающий самостоятельно и несущий за себя ответственность, соревнуется только в одной весовой категории: той, что соответствует его весу, определенному во время процедуры взвешивания. Для категорий во взрослой возрастной группе, участники могут выбрать следующую высшую категорию, исключая категорию тяжеловесов, для которой участники должны весить не менее 98 кг (греко-римская борьба).

Статья 4 Система соревнований. Система проведения соревнований по греко-римской борьбе соответствует параграфу 2 (статьи 4-43) настоящей редакции Правил.

Статья 44 – Определение пассивности

Процедура применения штрафов за неактивность (греко-римская борьба):

1- нарушение: строгое и четкое предупреждение голосом борцу без остановки схватки и без уведомления руководителя ковра и Апелляционного жюри.

2- нарушение вызывает предупреждение (0). Соперник предупрежденного борца выбирает позицию «партера» или «стойки».

3- нарушение вызывает предупреждение виновному борцу присуждение технического бала сопернику наказанного борца. Кроме того, активный борец выбирает позицию «партера» или «стойки».

4- нарушение: предупреждение пассивному борцу и 1 балл его противнику. Схватка заканчивается. Пассивный борец дисквалифицируется.

5- Борец, который выбрал партер, находится сзади соперника, стоя на ногах или на одном или двух коленях, положив руки на спину противника.

Примечание: Процедуры устранения пассивности в греко-римской и вольной борьбе определено различны.

Система проведения соревнований по греко-римской борьбе соответствует параграфу 2 (статьи 45, 47, 48, 50) настоящей редакции Правил.

Статья 46 – Уход от приема

Уход от захвата наблюдается, когда атакуемый борец отказывается от контакта, чтобы не дать противнику выполнить или начать прием. Это касается как стойки, так и партера. Такие ситуации могут происходить в центральной зоне ковра или при переходе от центральной зоны к зоне пассивности. Уход от захвата будет наказываться так же, как и уход с ковра, т.е. предупреждение нарушившему борцу (О) и 1 балл его сопернику.

Уход от захвата в позиции партера:

- предупреждение виновному борцу;
- 1 балл его противнику;
- продолжение в позиции партера.

Уход от захвата в стойке:

- предупреждение виновному борцу;
- 1 Особые случаи балл его противнику;
- продолжение в стойке.

В партере в греко-римской борьбе. _Если нижний борец, чтобы предотвратить действие со стороны противника, провоцирует его на захват ниже пояса (выпрыгивает), арбитр должен предотвратить подобную ситуацию. Для этого необходимо:

- в первый раз, когда нижний борец выпрыгивает вперед, арбитр должен громко сделать замечание: «внимание»;
- во второй раз арбитр должен применить санкции (предупреждение «О» и 1 балл), согласовать свое решение с руководителем ковра и боковым судьей, остановить схватку, поднять борцов, объявить о нарушении и поставить в позицию партера для возобновления борьбы.

Это правило действительно только, когда борец выпрыгивает. Однако защита продвижением по ковра допустима и не должна быть наказуема.

Борец, который имеет преимущество в партере в греко-римской борьбе, не имеет права использовать ноги при выполнении приема.

Статья 49 – Специфические запреты

В греко-римской борьбе запрещено хватать противника ниже пояса и цеплять его ногами. Толчки, давление или подъемы противника посредством контакта ног с любой частью тела противника также строго запрещено.

В греко-римской борьбе, в отличие от вольной борьбы, чтобы прием был засчитан, необходимо следовать за противником в падении.

Система проведения соревнований по греко-римской борьбе соответствует параграфу 2 (статьи 51-56) настоящей редакции Правил.

ПАРАГРАФ IV

СПОРТИВНАЯ ДИСЦИПЛИНА «ПАНКРАТИОН»

Статья 1 – Одежда

Спортсмен должен выходить на поединок в экипировке, рекомендованной FILA и стандартами экипировки, утвержденными ФИЛА.

Экипировка спортсмена панкратиона включает в себя боксерский шлем открытого типа, футболку обтягивающую, шорты, перчатки ударно-захватные с защитой большого пальца и весом не менее 6 унций, щитки-полуфуты на голень и стопу, бандаж, капу.

Женщины обязаны надевать бандаж-нагрудник.

Шорты не должны быть мешковатыми, не должны иметь карманов, застежек, кнопок, замков и т.п.

Спортсмен, вызываемый первым (красный угол), должен носить экипировку красного цвета, вызываемый вторым (синий угол) - экипировку синего цвета.

Запрещается использовать в экипировке комбинации красного и синего цветов.

Допускается использование перчаток нейтральных цветов (черного, белого) и шорт черного цвета.

Футболка должна плотно прилегать к телу, может быть с длинным и коротким рукавом и содержать не менее 60% от назначенного цвета.

На экипировке спортсменов не должны присутствовать надписи и символы других видов спорта.

Предметы экипировки не должны иметь металлических или пластмассовых деталей.

На соревнованиях всероссийского уровня на футболке спортсмена на спине должна быть указана аббревиатура субъекта РФ латинскими буквами размером примерно 15*20 см, не более размера листа формата A5, а на груди – символика субъекта РФ, не превышающая размеры 4x8 см.

Спортсмены могут наносить на футболку фамилию латинскими буквами (от 4 до 7 см) сверху или полукругом над аббревиатурой или символы (эмблемы) спонсоров, не превышающие 6 см.

Экипировка спортсменов должна быть чистой, сухой и свободной от неприятного запаха.

Спортсменам запрещено драпирование кистей рук, не разрешается носить бинты на запястьях или лодыжках, кроме как в случае травмы или по предписанию врача.

Спортсменам запрещено ношение любых вещей, которые могут причинить вред сопернику, таких как ожерелья, браслеты, кольца, пирсинг любого рода, протезирование и т.д.

Ногти на ногах и руках должны быть аккуратно подстрижены без острых кромок. Если волосы спортсмена ниже плеч, спортсмен должен носить специальное покрытие для волос. Волосы и кожа должны быть без каких-либо жирных, маслянистых или липких веществ.

Спортсмену будет отказано в праве участвовать в соревнованиях, если его внешний вид и экипировка не соответствует настоящим Правилам.

Спортсмену, вышедшему на ковер для поединка, предоставляется до 2-х минут для устранения неполадок в экипировке или внешнем виде. По истечении указанного времени, спортсмен объявляется проигравшим поединок.

Спортсмену по ходу поединка предоставляется до 2-х минут общего времени для устранения неполадок в экипировке или внешнем виде. По истечении указанного времени, спортсмен объявляется проигравшим поединок.

Статья 2 – Возрастные категории

Соревнования по панкратиону проводятся в возрастных категориях в соответствии с Единой всероссийской спортивной классификацией (ЕВСК).

Возрастные категории:

Юноши, девушки – 16-17 лет.

Юниоры, юниорки – 18-19 лет.

Мужчины, женщины – 20 лет и старше.

Примечание. Юноши и девушки допускаются к участию в соревнованиях только с письменного разрешения родителей.

Статья 3 – Весовые категории

Соревнования по панкратиону проводятся в весовых категориях в соответствии с Всероссийским реестром видов спорта.

Юноши (16-17 лет)

1. 42 кг
2. 46 кг
3. 50 кг
4. 54 кг
5. 58 кг
6. 63 кг
7. 69 кг
8. 76 кг
9. 85 кг
10. 85+ кг

Девушки (16-17 лет)

1. 38 кг
2. 40 кг
3. 43 кг
4. 46 кг
5. 49 кг
6. 52 кг
7. 60 кг
8. 65 кг
9. 65+ кг

Юниоры (18-19 лет)

1. 58 кг
2. 62 кг
3. 66 кг
4. 71 кг
5. 77 кг
6. 84 кг
7. 92 кг

Юниорки (18-19 лет)

1. 49 кг
2. 53 кг
3. 58 кг
4. 64 кг
5. 71 кг
6. 71+ кг

8. 92+ кг

Мужчины (20 лет и старше)

1. 62 кг
2. 66 кг
3. 71 кг
4. 77 кг
5. 84 кг
6. 92 кг
7. 100 кг
8. 100+ кг

Женщины (20 лет и старше)

1. 53 кг
2. 58 кг
3. 64 кг
4. 71 кг
5. 71+ кг

Статья 4 – Система соревнований

Соревнования по панкратиону проводятся по олимпийской системе (прямого выбывания), если в весовой категории насчитывается 6 и более участников.

Порядковый номер каждого спортсмена определяется по жребию после взвешивания и сохраняется за ним до конца соревнований.

Пары первого круга при четном количестве участников составляются в следующем порядке: 1-2, 3-4, 5-6 и т.д. (Приложение 1).

Пары составляются с учетом приведения к 32, 16, 8, 4. Для приведения в первый круг выносятся необходимое количество поединков. При необходимости один спортсмен может быть свободным в первом круге. Во всех случаях пары нужно составлять так, чтобы в первом круге не оставалось двух свободных участников и во втором круге оказалось необходимое количество участников – 32, 16, 8, 4.

Участник, получивший одно поражение, заканчивает соревнования.

Если участник, выйдя в следующий круг, выбывает из соревнований по болезни до поединка, его соперник выходит в следующий круг без борьбы.

Победители полуфинальных пар разыгрывают 1-е и 2-е места, а побежденные – 3-е место.

Проигравшие в поединках 1/4 финала делят 5-8 места, проигравшие в поединках 1/8 финала, делят 9-16 места и т.д.

Соревнования по круговому способу (нордической системе) проводятся, если количество участников в весовой категории менее шести.

Порядковый номер участника в весовой категории определяется жеребьевкой и сохраняется на все время соревнований. Спортсмены образуют одну подгруппу и встречаются между собой (Приложение 2).

Таблица составления пар по круговому способу

| Количество участников | Круг 1 | Круг 2 | Круг 3 | Круг 4 | Круг 5 |
|-----------------------|------------|------------|------------|--------|--------|
| 3 | 1-2 0-3 | 1-3 2-0 | 1-0 3-2 | | |

| | | | | | |
|---|-----|-----|-----|-----|-----|
| 4 | 1-2 | 1-3 | 1-4 | | |
| | 4-3 | 2-4 | 3-2 | | |
| 5 | 1-2 | 1-3 | 1-4 | 1-5 | 1-0 |
| | 0-3 | 2-4 | 3-5 | 4-0 | 5-2 |
| | 5-4 | 0-5 | 2-0 | 3-2 | 4-3 |

Участник, номер которого окажется против «0», в данном круге освобождается от поединка. В соревнованиях, проводимых по круговому способу, победитель выявляется по наибольшему количеству побед в поединках. При равном количестве побед, победитель выявляется по количеству набранных баллов.

Статья 5 – Программа соревнований

Продолжительность соревнований определяется следующим образом:

Чемпионаты России, Первенства России – 3 дня (борьбы), на 3 коврах. Однако в зависимости от количества участников, один ковер может быть добавлен или убран по согласованию с организаторами соревнований.

Каждый тур соревнований для одной весовой категории должен проходить только на одном ковре, а не на нескольких коврах одновременно.

Поединки за 1-2, 3 места должны проводиться на одном ковре.

Статья 6 – Церемония награждения

В церемонии награждения участвуют три спортсмена, соответственно занятому месту. 1-ое место - золотая медаль и диплом, 2-ое место - серебряная медаль и диплом. 3-ье место - бронзовая медаль и диплом. Команды-призеры награждаются кубками за 1-ое, 2-ое и 3-ье место.

Статья 7 – Допуск участников к соревнованиям

Допуск к соревнованиям оформляется заявкой (Приложение 3).

Допуск участников к соревнованиям осуществляется Комиссией по допуску. Ее состав утверждает организация, проводящая соревнования. В Комиссию по допуску входят: главный судья, главный секретарь, главный рефери и врач. Комиссия проверяет заявки и документы участников, проводит взвешивание и несет ответственность за допуск участников на соревнования.

Спортсмен может участвовать в соревнованиях только за регион, который указан в документе, удостоверяющий его личность. При временной регистрации в другом регионе, спортсмен должен представить документ о временной регистрации с проживанием не менее 6 месяцев до начала соревнований.

К участию в соревнованиях за регион могут быть допущены студенты дневной формы обучения, при наличии студенческого билета и справки с места учебы.

Победитель первенства (чемпионата) прошлого года допускается к участию в первенстве (чемпионате) России без предварительных соревнований в соответствующей ему возрастной группе вместе со спортсменами основного состава.

Статья 8 - Участники соревнований

Участник соревнований обязан:

- знать и неуклонно соблюдать требования настоящих Правил, не допускать действий, противоречащих принципам спортивной этики и распоряжениям членов судейской коллегии;
- являться на соревнования в установленное регламентом время в опрятном виде, имея при себе разрешенную Правилами соревнований экипировку;
- иметь при себе необходимые документы, оговоренные Положением о соревнованиях;
- по вызову судейской коллегии без опоздания выходить на ковер;
- обмениваться с соперником рукопожатием перед началом поединка и после его окончания, а также после окончания поединка обменяться рукопожатием с рефери и секундантом соперника.
- не вмешиваться в работу судей и не демонстрировать недовольство судейством;
- ввиду невозможности по каким-либо причинам продолжать соревнования немедленно сообщить об этом в судейскую коллегию через судью при участниках или представителя команды.
- дать согласие или отказ по поводу выдвинутого его секундантом протеста на оценки судей.

Участник соревнований имеет право:

- обращаться в судейскую коллегию через представителя команды (тренера), а при отсутствии таковых – через судью при участниках;
- за 1 час до начала взвешивания проверить свой вес на весах официального взвешивания, либо на аналогичных весах;
- получать необходимую информацию о ходе соревнований, составе пар очередного круга, об изменениях в программе и регламенте соревнований и т. п.;
- попросить таймаут только при отсутствии активных действий со стороны соперника. Если спортсмен просит остановить поединок во время атаки соперника, то независимо от причины такой просьбы, фиксируется отказ от продолжения поединка и спортсмену засчитывается поражение в поединке;
- пользоваться услугами секунданта в перерывах между остановками в поединке с разрешения рефери;
- добровольно отказаться от продолжения поединка.

Участник соревнований без секунданта к поединку не допускается.

За несоблюдение Правил соревнований, а также своих обязанностей, спортсмен может быть отстранен от участия в соревнованиях и дисквалифицирован по решению Главной судейской коллегии. Сроки дисквалификации определяет КДК (контрольно-дисциплинарная комиссия).

Статья 9 – Процедура взвешивания

Взвешивание участников проводится за один день до начала соревнований.

Взвешивание допускается проводить на медицинских или электронных весах, годных к эксплуатации.

Участник выбывает из соревнований, если он не взвесился в отведенное для этой процедуры время.

Спортсмен не допускается к участию в соревнованиях в данной весовой категории, если его вес оказался выше установленной для данной весовой категории нормы.

Каждый участник соревнований может выступать только в одной весовой категории, которой соответствует его собственный вес.

Статья 10 – Жеребьевка

Во время процедуры взвешивания производится жеребьевка, в результате которой каждому участнику присваивается порядковый номер, необходимый для составления пар.

Жеребьевка заключается в вытаскивании участником жетона с произвольным числом сразу после того, как тот сойдет с весов. Номер жребия заносится в протокол взвешивания и жеребьевки (Приложение 4).

Статья 11- Состав

В судейскую коллегию входят: главный судья, начальники ковров, главный секретарь, технические секретари, рефери, боковые судьи, судьи-секундометристы (операторы), судья-информатор., судья при участниках. Количество обслуживающего персонала для проведения соревнований по панкратиону приведено в Приложении 5.

Главный судья, его заместители (начальники ковров) и главный секретарь соревнований утверждается организацией, проводящей соревнования, не позднее, чем за 30 дней до их начала.

Если соревнования продолжаются более 2 часов подряд, то на каждом ковре должен быть двойной состав рефери и боковых судей, либо предусмотрен 30-минутный перерыв через каждые 2 часа.

Статья 12 – Основные обязанности

Судья обязан:

- стоять на защите жизни и здоровья спортсменов;
- знать и соблюдать настоящие Правила соревнований;
- быть объективным и беспристрастным в судействе;
- держаться с достоинством и самообладанием;
- не вступать в разговоры с посторонними лицами во время проведения поединков;
- быть корректным по отношению к участникам и зрителям;
- быть всегда готовым объяснить мотивы принятых решений;
- иметь соответствующую судейскую форму;

- использовать основную терминологию, жесты и сигналы ФИЛА.

Во всех вопросах, не урегулированными настоящими Правилами, судьи руководствуются «Кодексом о судьях ФИЛА».

Статья 13 – Одежда судей

Все судьи, обслуживающие соревнования, за исключением главного судьи и главного секретаря, обязаны быть одеты в черную футболку – поло с эмблемой ФПР на левой стороне груди и надписью на английском языке «REFEREE» на спине; черные брюки, черную спортивную обувь, черные носки.

Рефери должен иметь свисток, манжеты красного и синего цвета.

Главный судья и главный секретарь должны быть одеты в темные костюмы со светлой рубашкой.

Статья 14 – Главный судья (Chief referee)

Главный судья руководит соревнованиями, отвечает за их проведение и качество работы судейской коллегии.

Главный судья обязан:

- проверить готовность места для проведения соревнований, оборудование и инвентарь, соответствие их требованиям настоящих Правил, составить акт приема места соревнований (Приложение б);

- участвовать в работе Комиссии по допуску;

- назначить бригаду судей для проведения взвешивания участников;

- провести совещание судей и представителей команд перед жеребьевкой;

- провести брич-семинар по правилам судейства перед соревнованиями;

- распределить судей по бригадам, если соревнования проводятся на двух и более коврах.

В ходе соревнований и после их завершения в обязанности главного судьи входит:

- контроль за соблюдением судьями, представителями, тренерами, секундантами и участниками настоящих Правил и требований безопасности;

- своевременное принятие мер к исправлению допущенных судьями ошибок;

- принятие решений по протестам, поступающим от секундантов спортсменов;

- проведение заседаний судейской коллегии с участием представителей для объявления порядка работы судей, обсуждения хода соревнований, утверждения результатов соревнований в целом и по мере необходимости;

- подготовка отчета о соревнованиях и сдача его в установленный срок в организацию, проводившую данное мероприятие.

Главный судья имеет право:

- отложить соревнования, если к их началу место проведения поединков, оборудование или инвентарь не соответствует требованиям настоящих Правил;

- выполнять обязанности начальника ковра, если соревнования проводятся на одном ковре;

- сделать перерыв или прекратить соревнования в случае неблагоприятных условий, мешающих качественному проведению состязаний;

- внести изменения в программу и расписание соревнований, если в этом возникла крайняя необходимость;
- проводить в ходе соревнований перемещения судей;
- отстранить судей, совершивших грубые ошибки или не справляющихся с возложенными на них обязанностями, вносить изменения в состав судейских бригад;
- сделать замечание, предупреждение или отстранить от выполнения обязанностей представителя, допустившего грубость, вступившего в пререкания с судьями, а также подавшего необоснованное заявление;
- по согласованию с врачом принимать решение о снятии с соревнований спортсмена, получившего травму;
- главный судья не имеет права изменять Положение о соревнованиях, отстранять или заменять во время поединка кого-либо из членов судейской бригады.
- выполнение распоряжений главного судьи обязательно для спортсменов, судей и представителей команд.

Статья 15 – Начальник ковра (Mat chairman)

Начальник ковра вместе с главным судьей руководит соревнованиями, отвечает за их проведение.

В своей деятельности начальник ковра руководствуется обязанностями главного судьи, а в случае его отсутствия, исполняет его обязанности.

Если соревнования проводятся на двух и более коврах одновременно, то главным судьей назначается соответствующее количество начальников ковра.

Начальник ковра обязан:

- назначить рефери и одного бокового судью для судейства поединка на ковре;
- следить за ходом поединка, давать собственную оценку техническим действиям спортсменам;
- вынести окончательное решение по выигранным баллам и озвучить его судье-секундометристу (оператору) перед занесением на информационное табло;
- остановить поединок в случае явного технического преимущества одного из спортсменов;
- принять протесты по ходу поединка и информировать об этом главного судью;
- подчиняться и выполнять распоряжения главного судьи, а также докладывать ему о результатах работы судейской бригады;
- дать оценку работы каждого специалиста судейской бригады по пятибалльной системе.

Начальник ковра имеет право:

- совмещать обязанности судьи-информатора;
- проводить перемещения рефери и боковых судей;

- прервать поединок в случае нарушений и ошибок, допущенных судьями, с целью их исправления;
- отстранить судей, совершивших грубые ошибки или не справляющихся со своими обязанностями по согласованию с главным судьей;
- отстранить от выполнения своих обязанностей секунданта в случае грубого нарушения им положений настоящих Правил, а также норм поведения и спортивной этики без согласования с главным судьей;
- отстранить от выполнения своих обязанностей представителя команды (группы участников) в случае грубого нарушения им положений настоящих Правил, а также норм поведения и спортивной этики по согласованию с главным судьей;
- изменить при необходимости очередность проведения поединков по согласованию с главным судьей;
- по согласованию с врачом принимать решение о снятии с соревнований участника, получившего травму.

Начальник ковра несет ответственность за качество работы возглавляемой им судейской бригады.

Статья 16 – Главный секретарь (Scorekeeper)

Главный секретарь ведет за всю судейскую документацию и отвечает за нее.

Главный секретарь входит в состав судейской бригады при проведении соревнований на одном ковре.

Главный секретарь руководит и отвечает за работу секретариата (секретарей) при проведении соревнований на двух или более коврах одновременно.

Главный секретарь обязан:

- К началу соревнований подготовить необходимую судейскую документацию;
- Принять и проверить поступившие от участников заявки при работе Комиссии по допуску;
- Заполнить протокол взвешивания и жеребьевки участников (Приложение 4);
- Заполнить турнирные сетки (Приложение 1,2) по результатам взвешивания и жеребьевки участников;
- Осуществлять контроль над деятельностью секретариата;
- Вести протоколы заседаний судейской коллегии;
- Регистрировать поданные во время соревнований протесты;
- Оформлять все распоряжения и решения главного судьи;
- К окончанию соревнований подготовить и оформить необходимую отчетную документацию;
- Обеспечить запись в классификационные (зачетные) книжки спортсменов сведений о результатах их выступлений;
- Сделать соответствующие отметки в командировочных удостоверениях;
- В своей деятельности подчиняться главному судье соревнований.

Главный секретарь имеет право с разрешения главного судьи давать сведения специалистам, входящим в состав судейской коллегии, а также представителям команд.

Секретари ведут судейскую документацию в составе судейских бригад.

Секретари могут выполнять обязанности главного секретаря при работе Комиссии по допуску, а также при проведении взвешивания и жеребьевки участников.

Статья 17 – Рефери (Central referee)

Рефери непосредственно руководит ходом поединка на ковре, и следит за тем, чтобы поединок спортсменов проходил в соответствии с настоящими Правилами.

Рефери обязан:

- до начала поединка визуально проверить соответствие экипировки спортсменов требованиям Правил соревнований, наличие секундантов, готовность боковых судей, судьи-секундометриста и врача к выполнению своих обязанностей;

- находясь на ковре, пользоваться сигналами свистка, командой «Стоп!» и касанием спортсменов, словесными командами, соответствующими Международными правилами судейства, а также установленными жестами (Приложение 7);

- в ходе поединка делать замечания и объявлять предупреждения спортсменам, а также их секундантам за нарушение настоящих Правил;

- отсчитывать время нокдауна, а также время после призыва к началу выполнения активных действий в стойке или партере;

- присуждать спортсменам выигрышные баллы по ходу поединка, пользуясь установленными жестами рук с соответствующим цветом манжеты, и озвучивать голосом («Балл красному/синему») при начислении баллов в партере;

- в спорных моментах проконсультироваться с начальником ковра;

- принять решение о победителе в случае нулевой ничьей в дополнительное время, по требованию начальника ковра;

- после принятия и объявления начальником ковра окончательного решения о результате поединка поднять вверх руку победителя;

- после объявления результата поединка обменяться рукопожатиями с участниками поединка.

Прервать поединок в случаях, когда:

- существует непосредственная угроза здоровью и жизни спортсменов;

- прозвучал сигнал гонга или команда начальника ковра об окончании поединка;

- один из спортсменов побежден, находится в состоянии нокаута или нокдауна;

- истекло время после призыва к началу выполнения активных действий в стойке или партере;

- имеют место беспорядочные действия спортсменов;

- проводится запрещенный прием;

- зафиксировано положение «вне ковра»;

- один или оба спортсмена получили травму;

- спортсменам необходимо привести в порядок свою экипировку;

- необходимо объявить участнику официальное замечание или предупреждение;

- этого требуют боковой судья, начальник ковра или главный судья;
- спортсмен или его секундант подает сигнал об отказе продолжать поединок.
- секундант подал протест на решения судей.

Рефери имеет право:

- в случае глубокого нокаута спортсмена прекратить счет, пригласить на ковер врача и прибегнуть к помощи секунданта;
- проконсультироваться с начальником ковра и судьями для принятия решения о дисквалификации спортсмена или его секунданта;
- прервать поединок в случае несогласия с начальником ковра по оценке технических действий спортсменов;
- доложить начальнику ковра о технической неподготовленности одного или обоих спортсменов;
- перемещаться по ковру и занимать места, с которых удобно контролировать действия спортсменов.

В своей деятельности рефери непосредственно подчиняется начальнику ковра.

Рефери запрещено общаться во время поединка с кем бы то ни было, кроме как с членами судейской бригады.

Статья 18 – Боковой судья (Side referees)

Для судейства поединка назначается один боковой судья.

Боковой судья перед началом поединка обязан проверить соответствие экипировки участников требованиям настоящих Правил и Положения о соревнованиях. В случае несоответствия экипировки вышеуказанным требованиям – дать знать об этом рефери и начальнику ковра;

Боковой судья по ходу поединка обязан:

- перемещаться по внешнему краю ковра за его пределами и занимать места, с которых удобно контролировать действия спортсменов;
- оценивать технические действия спортсменов, пользуясь установленными жестами рук с соответствующим цветом манжеты;
- боковой судья имеет право в случаях явного несогласия с решением рефери при присуждении спортсмену выигранных баллов, вынесении участнику предупреждения или его дисквалификации, соответствующим жестом сигнализировать начальнику ковра о своей оценке ситуации.

Для судейства поединка не допускаются боковые судьи, находящиеся в родственных отношениях с участниками поединка или являющиеся их тренерами, представителями или партнерами по команде. В противном случае он обязан сообщить об этом начальнику ковра.

Статья 19 – Судья-секундометрист (оператор) (Time keeper)

Судья-секундометрист (оператор) располагается за столом начальника ковра, осуществляет отсчет «чистого» времени поединка, следит за соблюдением его регламента и заносит оценки спортсменам на информационное табло.

Судья-секундометрист (оператор) обязан:

- фиксировать время выхода участников на поединок после официального объявления;
- по свистку рефери о начале (продолжения) поединка включить секундомер для отсчета «чистого» времени;
- занести на информационное табло оценки спортсменам, озвученные начальником ковра;
- в случае прерывания поединка по свистку или команде рефери «Стоп!» остановить секундомер;
- фиксировать время вынужденных перерывов на оказание участникам медицинской помощи или на приведение ими в порядок экипировки, и объявлять время вынужденных перерывов по истечении каждых 30 секунд;
- сообщить секретарю время продолжительности поединка в случае его досрочного завершения;
- за 30 секунд до окончания поединка сообщить об этом судье-информатору;
- ударом гонга оповестить участников и судей о начале и об окончании поединка.

Судья-секундометрист обязан пользоваться двумя секундомерами, по одному из которых он ведет отсчет «чистого» времени, а по другому - фиксирует и суммирует время вынужденных перерывов.

Статья 20 - Судья-информатор

Судья-информатор доводит до зрителей и участников всю информацию, связанную с проведением и ходом соревнований.

Судья-информатор обязан:

- перед началом соревнований объявить программу и порядок их проведения;
- предоставить информацию зрителям и участникам, поясняющую отдельные разделы настоящих Правил и Положения о соревнованиях;
- официально вызвать участников на ковер и объявить состав очередной пары;
- в случае опоздания участников на поединок, объявить время опоздания по истечении каждых 30 секунд до двух минут включительно;
- объявить время, затраченное участником на оказание медицинской помощи или на устранение непорядка в экипировке, и оповестить участника об истечении каждой минуты до двух включительно;
- информировать спортсменов и зрителей о решениях главного судьи (начальника ковра), связанные с дисквалификацией и протестами;
- за 30 секунд до окончания поединка объявить об этом участникам и судьям;
- сделать сообщение об участниках полуфинальных и финальных пар, зачитывая информацию с карточки участника (Приложение 8);

- объявить результат поединка после принятого решения;
- делать сообщения и объявления громким и внятным голосом.

Вся информация о ходе соревнований сообщается с разрешения главного судьи, начальника ковра и главного секретаря.

Судья-информатор имеет право при выполнении своих обязанностей пользоваться любыми средствами звукового оповещения.

Статья 21 – Судья при участниках

Судья при участниках организует выход спортсменов для участия в церемониях открытия, награждения победителей и закрытия соревнований, а также к месту проведения поединка.

Судья при участниках обязан:

- построить участников для выхода на парад открытия соревнований и награждение;
- перед началом соревнований на ковре вывесить для общего обозрения турнирные сетки, где указан состав и порядок прохождения пар;
- перед началом поединка проверить наличие и готовность участников к выходу на ковер;
- заблаговременно предупредить участников следующей пары о порядке и времени их выхода на ковер;
- сообщить начальнику ковра и главному секретарю о неявках и отказах спортсменов от участия в поединках;
- судья при участниках имеет право участвовать в работе Комиссии по допуску, проводящей взвешивание и жеребьевку участников по указанию главного судьи.

Статья 22 - Продолжительность поединка

Поединок продолжается 1 раунд:

- для юношей и девушек – 3 минуты «чистого» времени;
- для юниоров и юниорок - 4 минуты «чистого» времени;
- для мужчин и женщин - 5 минут «чистого» времени.

В случае равного количества набранных спортсменами баллов за отведенное на поединок время, назначается дополнительное время и поединок, после минутного перерыва, продлевается еще на одну минуту.

Статья 23 – Начало, прерывание и окончание поединка

Отчет времени поединка начинается по сигналу гонга или свистка. Таким же сигналом спортсмены оповещаются об окончании поединка.

Сигналом для начала действий спортсменов на ковре, прерывание и возобновление поединка является свисток или команда рефери.

По сигналу гонга или свистка, оповещающему об окончании поединка, борьба прерывается независимо от положения спортсменов. Технические действия в период между сигналом гонга или свистка и командой рефери не засчитываются.

Перед началом поединка рефери становится в центре ковра, лицом к судейскому столику, а боковые судьи находятся за пределами на противоположных сторонах ковра, повернувшись лицом к центру ковра. Спортсмен в красной экипировке становится слева от рефери, а спортсмен в синей экипировке - справа от рефери. По завершении поединка участники и рефери располагаются так же, как перед началом, для объявления результата поединка.

Поединок заканчивается по истечении отведенного времени или досрочно в случае присуждения одному из спортсменов «чистой» победы или ввиду явного технического преимущества.

Перерыв между поединками должен быть не менее 10 минут в предварительной части соревнований, и не менее 15 минут в финальной части соревнований. Количество поединков, проводимых в течение одного дня, определяется Положением о соревнованиях, и не превышает 4-х для спортсменов старше 18 лет и 3-х для спортсменов младше 18 лет.

За опоздание на поединок от 61 секунды до 2-х минут спортсмену объявляется предупреждение, при условии повторного (после 30 секунд после первого) приглашения его к участию в поединке.

Спортсмен, не являющийся или опоздавший на поединок на две минуты и более, дисквалифицируется в данном круге соревнований.

Прерывание поединка происходит:

- при нокауте (нокдауне) одного из спортсменов;
- при сдаче в результате проведенного болевого или удушающего приема;
- ввиду явного технического преимущества;
- по истечении времени поединка;
- в случае нарушения спортсменом (спортсменами) настоящих Правил;
- при наличии травмы;
- при выходе спортсменов за пределы борцовского ковра;
- в случае неполадок в экипировке;
- при необходимости приведения ковра в надлежащий вид и консультации судей.

В таких случаях спортсмены должны занять место в своих углах, не разговаривать, не пить жидкости и ждать команды рефери.

Примечания:

В случае остановки поединка для устранения неполадок в экипировке спортсменов, поединок возобновляется после их устранения в стойке – из нейтрального положения, в партере - из положения, предшествующего остановке.

При нарушении правил во время поединка в партере спортсменом в ситуации, когда его соперник находится в доминирующем положении, рефери, не останавливая поединок, принимает меры для недопущения получения травмы, пресекая нарушение. Если нарушение Правил может привести к травме соперника, рефери останавливает поединок, выносит предупреждение и возобновляет поединок из положения, предшествующего остановке.

При нарушении правил во время поединка в партере спортсменом из доминирующего или нейтрального положения, поединок останавливается и возобновляется в стойке из нейтрального положения.

В случае нарушений и неполадок в экипировке спортсменов в конечной стадии выполнения болевого приема или удушающего захвата, поединок продолжается до завершения технического действия.

Статья 24 - Спорные ситуации и ошибки судей

При возникновении на ковре спорных ситуаций, связанных с нарушением правил ведения поединка, главный судья (начальник ковра) проводит опрос судей, обслуживающих поединок, после чего выносит решение по ситуации.

При обнаружении ошибки со стороны рефери, связанной с вынесением замечаний, предупреждений и дисквалификации, начальник ковра вправе прервать поединок и изменить решение.

Если в ходе поединка в партере рефери допустил ошибку и остановил поединок в ситуации, когда один из спортсменов находился в положении, позволяющем ему в перспективе закончить поединок болевым или удушающим приемом, начальник ковра вправе возобновить поединок в положении, непосредственно предшествующую остановке.

Ошибки судей, связанные с оценкой технических действий спортсменов, имеют право на протест только со стороны секундантов спортсменов по ходу поединка.

Статья 25 – Присуждение победы

Поединок может завершиться победой одного и поражением другого соперника, или поражением обоих спортсменов (обоюдная дисквалификация за нарушение настоящих Правил соревнований или травмирование обоих спортсменов). При этом победителю может быть объявлена «чистая» победа, победа в виду явного технического преимущества, победа по баллам, или победа в дополнительное время.

«Чистая» победа:

- нокаутирование соперника;
- получение соперником двух нокдаунов;
- выполнение болевого приема или удушающего захвата;
- дисквалификация соперника;
- снятие спортсмена за превышение 2-минутного лимита времени на пребывание у врача, 2-х минутного лимита на приведение в порядок экипировки;
- отказ соперника или его секунданта от продолжения поединка;
- травмирование соперника не по вине другого участника поединка;
- неявка соперника на ковер.

Победа ввиду явного технического преимущества - достижение в поединке явного преимущества над соперником в двенадцать и более выигрышных баллов.

Победа по баллам присуждается за преимущество перед соперником в выигрышных баллах от одного до одиннадцати включительно.

Победа в дополнительное время может быть досрочной, по баллам или основанная на впечатлении судей.

Решение о присуждении победы при равном счете баллов у соперников в дополнительное время принимается на основании следующих критериев:

- наличие предупреждений;
- наличие 4-х бальных оценок;
- наличие 3-х бальных оценок;
- наличие 2-х бальных оценок;
- проведение результативной атаки последним.

Решение о присуждении победы принимается в данном случае по вышестоящему критерию (наличие предупреждений), при их отсутствии – по нижеследующему и т.д.

Решение о победителе в случае нулевой ничьей выносится на основании коллегиального решения начальника ковра, рефери и бокового судьи путем поднятия руки с наруканником соответствующего цвета по команде начальника ковра.

Статья 26 - Секунданты (тренеры)

Секундантами могут быть тренеры или квалифицированные совершеннолетние спортсмены по данному виду спорта.

Секунданты соперников располагаются за пределами противоположных сторон ковра и допускаются к выполнению своих обязанностей в спортивной или специально рекомендованной для них форме..

Секундант обязан:

- знать и соблюдать настоящие Правила;
- не допускать действий, противоречащих нормам поведения и спортивной этики;
- обеспечить своевременную явку участника на поединок;
- по требованию рефери привести в надлежащий вид экипировку своего спортсмена.

Секундант имеет право:

- отказаться от продолжения поединка, если он считает, что жизни и здоровью его спортсмена угрожает опасность. Для этого он должен привлечь внимание рефери жестикуляцией и попросить его остановить поединок;
- давать советы и указания своему спортсмену по технике и тактике ведения поединка;
- на подачу протеста во время поединка согласно утвержденному регламенту.

Секунданту во время поединка запрещается:

- вскакивать и уходить со своего места расположения;
- вмешиваться в действия судей, связанных с вынесением замечаний и предупреждений;
- оказывать помощь спортсмену, находящемуся в нокауте, до тех пор, пока врач и рефери не попросит его об этом.

Секунданту может быть сделано одно замечание и не более двух предупреждений (желтая карточка) за нарушение противоправных действий с соответствующим присуждением штрафных баллов его спортсмену.

Секундант может быть отстранен от исполнения своих обязанностей в данном поединке и на данных соревнованиях за нарушение настоящих Правил (красная карточка).

Статья 27 – Подведение неофициального командного зачета

При определении мест в неофициальном командном зачете, подсчет баллов производится следующим образом:

- 8 баллов – за первое место участника команды;
- 5 баллов – за второе место участника команды;
- 3 балла – за третье место участника команды;
- 1 балл – за четвертое место участника команды.

При подсчете командных баллов учитываются предупреждения, полученные командой в данных соревнованиях. За каждое полученное предупреждение с команды снимается 8 баллов.

Статья 28 – Начисление баллов

Технические действия, не приведшие к «чистой» победе одного из соперников, могут оцениваться в 4, 3, 2 или 1 выигранный балл.

1 балл:

- эффективный удар рукой из стойки по сопернику, находящемуся в стойке или партере;
- эффективный удар ногой по внешней стороне бедра соперника, находящегося в стойке;
- бросок соперника из стойки без отрыва обеих ног от ковра, или с отрывом одной ноги от ковра;
- первый эффективный удар в каком-либо одном доминирующем положении при обоюдном партере;
- объявленное сопернику предупреждение.

2 балла:

- эффективный удар коленом, ногой в корпус в стойке;
- бросок соперника с отрывом от ковра из стойки или из партера;
- сайд маунт (side mount).

3 балла:

- эффективный удар ногой в голову в стойке;
- бросок соперника с высокой амплитудой из стойки или из партера;
- фулл-маунт (full mount);
- не удовлетворение протеста со стороны соперника.

4 балла:

- Бэк-маунт (back mount);
- Нокдаун.

Статья 29 - Критерии и порядок присуждения баллов

Удары, выполняемые из положения лежа, не оценивают.

При обоюдной атаке спортсменами друг друга баллы за удары не присуждаются.

Удар в бедро поднятой ноги не оцениваются.

Удары в блок не оцениваются.

Удары в партере спортсмена, взятого на удержание, болевой прием или удушающий захват, не оцениваются.

Бросок на себя и флипы не оцениваются.

Броски и переворачивания в партере не оцениваются.

Броски соперника, начатые в партере, но продолженные в стойке, оцениваются как броски из стойки при условии отрыва соперника от ковра.

В поединке оценивается только одно, первое проведенное удержание. Все последующие удержания не оцениваются.

Выигрышные баллы спортсменам по ходу поединка присуждают рефери и боковой судья, пользуясь установленными жестами рук с соответствующим цветом манжеты, и начальник ковра, следящий за поединком.

В случае расхождения в оценке технических действий спортсменов, вынесенной рефери и/или боковым судьей, начальник ковра вправе принять то или иное решение, или изменить его, остановив поединок для обсуждения сложившейся ситуации с членами судейской бригады.

При назначении в поединке дополнительного времени для определения победителя счет выигрышных баллов, замечаний и предупреждений ведется сначала. Баллы, замечания и предупреждения, присужденные спортсмену в основное время, не принимаются в расчет.

Примечания:

- доминирующим положением спортсмена при обоюдном партере считается его нахождение сверху, сбоку, со стороны спины и головы соперника;
- выигрышные баллы за нокдаун добавляются к количеству баллов за техническое действие, приведшее к этому состоянию;
- если спортсмен потерял равновесие (поскользнулся, упал) в результате собственных действий в стойке, баллы сопернику не присуждаются;
- если спортсмен наносил удары в партере из доминирующего положения, далее лишился его, а затем вернулся в это положение, то присуждение выигрышных баллов за удары начинается заново;
- двойные (одновременно наносимые) эффективные удары руками в партере оцениваются как один;
- удары и броски, выполненные с нарушением правил не оцениваются;
- любое действие, начатое в пределах ковра и продолженное за ковром, оценивается;
- любое действие, начатое за пределами ковра, штрафуются;
- любое действие, начатое до сигнала гонга, но незавершенное во время сигнала гонга, оценивается;
- любое действие, начатое после сигнала гонга, штрафуются.

Статья 30 – Классификационные баллы

Баллы, присуждаемые за характер победы:

- победа нокаутом или двумя (одним) нокаутами: 5 баллов победителю - 0 проигравшему;
- победа сдачей соперника, либо решением рефери о сдаче соперника: 5 баллов победителю - 0 проигравшему;
- победа по дисквалификации: 5 баллов победителю - 0 проигравшему;
- победа неявкой или несоответствием экипировки: 5 баллов победителю - 0 проигравшему;
- победа ввиду невозможности продолжать поединок: 5 баллов победителю - 0 проигравшему;
- победа ввиду отказа от продолжения поединка: 5 баллов победителю - 0 проигравшему;
- победа ввиду явного технического преимущества: 4 балла победителю – 1 проигравшему;
- победа по баллам: 3 балла победителю - 2 проигравшему;
- победа в дополнительное время: 4 балла победителю - 3 проигравшему.

При равенстве баллов у двух участников решающим является результат их встречи между собой.

Если участник выбыл из соревнований по болезни, проведя не менее 50% поединков, ему присуждается место, условно считая, что во всех пропущенных им поединках он получил поражение, а его соперники – «чистые» победы.

Участнику, который не провел 50% поединков или был снят с соревнований решением главного судьи, место не определяется, а результаты его поединков аннулируются.

Статья 31 - Технические требования к ударам

Оценивается только четко дошедший до цели, акцентированный удар.

Удар считается правильным и выполненным:

- рукой – кулаком и локтем в разрешенную область тела соперника;
 - ногой – стопой, голенью и коленом в разрешенную область тела соперника,
- при сохранении устойчивого положения, правильно выбранной дистанции и приложенного усилия.

Статья 32 - Броски и удержания

Бросок - действие спортсмена, в результате которого соперник теряет равновесие и падает на ковер, оказываясь в положении лежа или сидя.

Контрбросок - это действие, при котором атакуемый спортсмен, при попытке атакующего спортсмена выполнить прием перехватывает инициативу и, используя направление усилий соперника, выполняет опережающий бросок.

Контрбросок оценивается при условии, что выполнен до перехода хотя бы одного из спортсменов в положение лежа или сидя.

Амплитудный бросок – бросок, выполненный с большой силой и быстротой с отрывом соперника от ковра, при выполнении которого туловище соперника оказывается не ниже уровня груди спортсмена, выполняющего прием.

Флип – штампующий бросок в партере перед собой с падением на соперника.

Броски (контрброски) выполняются без отрыва и с отрывом соперника от ковра, без падения и с падением проводящего прием.

Броски считаются, если они выполнены с достаточным усилием и быстротой.

Подсечки выполняются:

- без захвата – подошвой стопы в стопу или нижнюю треть голени;
- с захватом – подошвой или ребром стопы в любую часть ноги.

Удержания:

- сайд маунт (side mount): Удержание соперника прижатым к ковра в течение 3-х секунд в захвате сбоку, с захватом головы и руки или головы и ноги, с упором коленом на соперника или без него;

- фулл-маунт (full mount): Удержание соперника прижатым к ковра в течение 3-х секунд в захвате верхней части туловища или головы соперника, сидя на нем, касаясь коленями ковра, ноги вдоль тела соперника по обе его стороны;

- бэк-маунт (back mount): Удержание соперника в течение 3-х секунд в захвате верхней части туловища соперника или головы, с захватом ног изнутри или туловища замком двух ног;

- Ревёрсал: Выход атлета из удержания его соперником на удержание соперника не менее 3-х секунд.

Статья 33 - Болевые приемы и удушающие захваты

Болевым приемом считается захват руки или ноги соперника, который позволяет осуществить перегибание, вращение в суставе, ущемление сухожилий или мышц и вынуждает соперника во избежание травмы признать себя побежденным.

Удушающим считается захват, направленный на сдавливание сонных артерий, горла либо диафрагмы соперника, в результате которого соперник теряет сознание или вынужден сдаться.

Разрешается проводить удушающие приемы захватом шеи одной рукой, двумя руками, двумя руками через руку соперника, захватом шеи ногами без скрещивания, захватом шеи скрещенными ногами через руку соперника, захватом корпуса скрещенными ногами.

Болевые приемы и удушающие захваты разрешается проводить в любом положении в стойке и партере.

Проведение болевого приема и удушающего захвата должно быть прекращено по сигналу рефери, как только соперник подаст сигнал о сдаче, вскрикнет, получит травму, либо потеряет сознание.

Сигнал о сдаче подается двумя хлопками по телу победителя или ковра.

На любых соревнованиях несовершеннолетних спортсменов рефери имеет полное право остановить поединок, если считает, что спортсмен находится в неминуемой опасности получения серьезной травмы, или уже не может выдержать болевой

прием или удушающий захват, даже если сам спортсмен не подавал сигнал о сдаче. В этом случае спортсмену засчитывается поражение в поединке.

Статья 34 – Освобождение от захватов

Спортсмены в целях освобождения от захватов могут применять надавливания на голову, горло, шею, корпус и конечности соперника.

Надавливания разрешено выполнять открытой ладонью, предплечьем и коленом.

Запрещено надавливание на открытую часть лица.

Спортсмены в целях освобождения от захватов могут использовать в партере прием «флип».

Статья 35 - Нокаут и нокадаун

Нокадауном считается положение, при котором:

- спортсмен от полученного удара или от проведенного ему броска находится в состоянии, временно не позволяющем ему, по мнению рефери, продолжать поединок;
- спортсмен пропускает серию (от 3-х и более) ударов в голову в партере при отсутствии защиты или при пассивной защите;
- спортсмен уклоняется от ведения поединка, поворачиваясь к сопернику спиной после пропущенного удара или серии ударов.

Нокаут – это состояние, при котором спортсмен, по мнению рефери, не может продолжать поединок.

При нокадауне рефери подает команду «Стоп!» и начинает вести счет. Между командой «Стоп!» и счетом «Раз!» должна пройти секунда. Рефери не может подать сигнал к продолжению поединка ранее счета «Восемь», даже если спортсмен готов продолжать борьбу.

Если после счета «Восемь» спортсмен не в состоянии продолжать борьбу, рефери ведет счет до десяти и словом «Аут» фиксирует окончание поединка нокаутом.

При нокадауне одновременно обоих соперников вести счет до тех пор, пока хотя бы один из них еще способен продолжить поединок.

Спортсмен, получивший в ходе поединка два нокадауна, объявляется проигравшим поединок независимо от количества набранных баллов.

По приглашению рефери врач оказывает помощь нокаутированному спортсмену непосредственно на ковре. Секунданты спортсменов действуют по указанию врача.

Спортсмену, проигравшему поединок нокаутом, комиссия в составе главного судьи соревнований, главного врача и рефери, судившего данный поединок, устанавливает срок, в течение которого этому спортсмену запрещается участие в соревнованиях, о чем делается запись в его квалификационной книжке:

- не менее 1 месяца со дня первого нокаута;
- не менее 3 месяцев со дня второго нокаута, если оба нокаута произошли в течение 3 месяцев;

- не менее 1 года со дня третьего нокаута, если три нокаута произошли в течение 1 года.

Статья 36 - Поединок на краю ковра

Положение спортсменов считается «вне ковра», если:

- при ведении поединка в стойке произошел выход (заступ) одного из соперников за пределы ковра двумя ногами;
- при ведении борьбы в партере оба спортсмена оказались за пределами ковра.

Если в поединке зафиксировано положение «вне ковра», поединок прерывается по сигналу рефери, затем участники возвращаются на середину ковра для продолжения поединка в стойке.

Если в поединке зафиксировано положение «вне ковра» в партере в результате умышленного выхода одного из спортсменов, поединок прерывается по сигналу рефери, затем участники возвращаются на середину ковра для продолжения поединка в положении, предшествующем остановке.

В тех случаях, когда на ковре возникла ситуация, вероятным исходом которой может быть фиксация болевого приема или удушающего захвата, и при этом спортсмены пересекают в процессе борьбы границу ковра, поединок не прерывается.

Спортсмен, совершивший умышленный, явный уход за пределы ковра в стойке или партере, используемый в качестве защиты от болевого приема или удушающего захвата, дисквалифицируется, а его сопернику присуждается «чистая» победа. Решение о дисквалификации принимается рефери по согласованию с начальником ковра.

Обоюдные выходы соперников за пределы ковра не наказываются.

Статья 37 - Определение стойки и партера

Боевой стойкой является стойка на двух ногах.

Спортсмен считается находящимся в партере в случае, когда находится в любом положении, кроме стойки на двух ногах.

Время на борьбу в партере, на выполнение болевого приема или удушающего захвата не ограничивается при наличии активных действий со стороны спортсменов.

Если в течение 5 секунд, после призыва рефери к активным действиям, в захвате в стойке или партере ни один из спортсменов не выполняет каких-либо оцениваемых действий, не предпринимает попыток выполнения болевого приема или удушающего захвата, или оба находятся в неподвижном состоянии, поединок останавливается и спортсмены ставятся в исходное положение стойки.

Статья 38 - Пассивность

Пассивность включает в себя:

- уход от активной и результативной борьбы в стойке и партере;
- злоупотребление временем для возобновления поединка, при возвращении на ковер, на помощь секунданта и тренера;
- уход с ковра без разрешения рефери;

- злоупотребление таймаутами.

Когда рефери считает, что один из спортсменов или оба ведут пассивный поединок, он начинает стимулировать спортсмена или обоих спортсменов, не останавливая поединок, подавая команду «Активность синему/красному!». Устное замечание не приносит выигрышных баллов сопернику.

Если спортсмен или оба спортсмена продолжают оставаться пассивным после устного замечания, рефери выносит ему или обоим официальное замечание, а затем в случае повторения ситуации - предупреждение.

Статья 39 - Общие запрещенные действия

Использовать допинг и алкоголь.

Пытаться умышленно травмировать соперника.

Симулировать травму и степень ее тяжести.

Захваты за экипировку (футболку, шорты, щитки, перчатки, бандаж, шлем).

Проведение любых технических действий вне ковра, а также на ковре после команды рефери, прерывающего поединок.

Умышленные выходы за пределы ковра, выталкивание соперника с ковра.

Поворачиваться к сопернику спиной при нанесении ударов в стойке.

Прыжки на соперника, находящегося в партере, и падения с нанесением удара рукой в голову.

Царапаться, кусаться и щипаться.

Захваты и выкручивания глаз, ушей, носа, волос.

Выплевывать капу.

Попытки выполнения и имитация запрещенной техники.

Нарушать морально-этические нормы поведения.

Статья 40 - Запрещенные удары

Прямые удары ногами и удары коленями в голову в стойке.

Удары ногами из стойки по сопернику, находящемуся в положение партер.

Удары ногами в голову при обоюдном партере.

Удары в пах, глаза, горло, шею, теменную область, область затылка, область позвоночника, по голени, по почкам.

Удары в суставы.

Удары стопой сверху по подъему стопы соперника.

Удары головой.

Удары открытой ладонью и ребром ладони.

Удары основанием кулака.

Удары локтями в голову в стойке и партере.

Примечание: В случае, если один из спортсменов пренебрегает защитой и пропускает удар (удары) в запрещенную для нанесения часть тела, его соперник не подвергается наказанию за выполнение запрещенных действий. Рефери по

отношению к спортсмену, пренебрегшего защитой и не способного продолжать поединок, действует на основании статьи (нокаут и нокадаун) настоящих Правил.

Пренебрежение защитой включает в себя: вход в борьбу без защитных блоков, изменение местоположения разрешенных к атаке частей тела по отношению к сопернику (подпрыгивание, наклоны вперед и в сторону и т.п.).

Статья 41 – Запрещенные броски

Слемы - штампующие броски из стойки перед собой с падением на соперника.

Флипы на сопернике, выполняющем болевой или удушающий прием.

Броски с захватом головы двумя руками.

Бросок соперника за пределами ковра.

Броски на голову, шею или на колено бросающего.

Одновременное выполнение броска и болевого приема.

Неконтролируемые броски.

Статья 42 - Запрещенные болевые приемы и удушающие захваты

На позвоночник соперника (перегибание или растягивание позвоночника, «консервный нож», «распятие», «фул Нельсон», «твистер» и т.п.).

Загибом руки за спину.

Заломом или выкручиванием кисти руки, пальцев, выкручиванием ноги соперника, и перегибания ноги не в плоскости ее естественного движения.

Захватом менее четырех пальцев соперника.

Любые болевые воздействия на пальцы рук и ног соперника.

Скрещиванием ног на шее без захвата руки, захватом кистью руки за горло, скручиванием головы соперника и другими действиями, в результате которых могут повредиться шейные позвонки.

Выкручивание пятки внутрь и наружу.

Статья 43 - Предупреждения и дисквалификация

Всего за поединок спортсмену может быть вынесено одно официальное замечание и не более двух предупреждений за нарушение настоящих Правил.

Если возникает ситуация, при которой спортсмен должен быть наказан третьим предупреждением, он дисквалифицируется в данном поединке.

Спортсмену и его секунданту может быть объявлено одно официальное замечание, два предупреждения с последующей дисквалификацией за неэтичное поведение.

Предупреждения выносятся спортсмену:

- за выполнение запрещенного технического действия;

- за умышленные выходы за пределы ковра, используемые в качестве защитных действий в стойке или в партере.

Каждое предупреждение приплюсовывает один выигранный балл оппоненту.

Спортсмен дисквалифицируется в случае умышленного или повторного нанесения травмы сопернику в результате запрещенного технического действия.

Спортсмен дисквалифицируется в случае выполнения:

- слема;
- флипа на сопернике, который выполняет болевой прием или удушающий захват;
- удара ногой из стойки в голову соперника, находящегося в партере. Спортсмен дисквалифицируется в случае обмана судьи.

Спортсмен может быть дисквалифицирован в соревнованиях в случае его технической неподготовленности.

При дисквалификации в соревнованиях результат участника в данном турнире не определяется.

Замечания и предупреждения спортсменам рефери вправе вынести самостоятельно.

Решение о дисквалификации спортсмена рефери выносит только с согласия начальника ковра.

При объявлении замечания и предупреждения спортсмену, рефери обязан объяснить жестами начальнику ковра действия, за которые спортсмен наказывается.

Статья 44 – Порядок подачи протеста

Несогласие (Challenge) с оценкой технических действий судей может быть опротестовано секундантом по ходу поединка путем вбрасывания на ковер специального предмета красного либо синего цвета (пояс, поролоновая губка).

Апелляции на действия и решения рефери, связанные с вынесением замечаний и предупреждений, не могут быть опротестованы.

Опротестовать решение судей секундант имеет право в течение 10 секунд после его принятия, даже если за этот период была проведена оценка технических действий спортсменов.

Рефери обязан остановить поединок только после выполненных атак, за исключением заключительной фазы выполнения болевого или удушающего приема.

Рефери обязан потребовать согласия по поводу выдвинутого секундантом протеста со стороны его спортсмена. В случае подтверждения спортсменом согласия, рефери забирает предмет, передает его начальнику ковра и сообщает ему о сути протеста.

В случае несогласия спортсмена по выдвинутому протесту, протест секунданта аннулируется и поединок продолжается.

Главный судья (начальник ковра) самостоятельно, без присутствия представителей команд проводит экспертизу и выносит решение по конкретной ситуации.

Главный судья (начальник ковра) имеет право доверить провести экспертизу высококвалифицированному специалисту, судейская категория которого не ниже судейской категории главного судьи (начальника ковра).

Экспертиза проводится на основании просмотра качественной видеозаписи поединка.

Качественная видеозапись предоставляется организаторами соревнований при наличии судьи в судейском корпусе от протестующей команды, или уплате штрафа при его отсутствии. В противном случае протест не принимается.

При удовлетворении протеста производится переоценка баллов, специальный предмет возвращается секунданту и дает ему право на очередную подачу протеста.

При не удовлетворении протеста, спортсмену протестующей стороне присуждается 3 штрафных балла без права подачи очередного протеста в данном поединке. Специальный предмет остается на столе у начальника ковра.

Решение главного судьи (начальника ковра) или его доверенного лица, принятое в ходе поединка согласно поданному протесту, является окончательным и пересмотру не подлежит.

Протесты после окончания поединка не подаются и не принимаются.

Статья 45 - Антидопинговые и санитарные условия

Все спортсмены, участвующие в соревнованиях соглашаются подчиняться антидопинговым положениям ВАДА.

Кроме того, ввиду возможности травм, связанных с кровотечениями, запрещен допуск к соревнованиям лиц, являющихся носителями вируса ВИЧ или гепатита.

Статья 46 - Сгонка веса

Для спортсменов установлены следующие правила. Практика обезвоживания или искусственного голода, использование диуретиков, рвотных и слабительных средств является запрещенной. Спортсменам моложе 18 лет запрещена сгонка веса саунами и парилками, или с помощью водонепроницаемых костюмов.

Соблюдение этих правил является обязательным. Первое нарушение этих правил влечет отстранение уличенного лица (лиц) непосредственно от соревнований. Второе нарушение влечет за собой отстранение уличенного лица (лиц) от соревнований на один календарный год.

Статья 47 - Медицинское обследование

Медицинское обследование производится в шортах или нижнем белье, проводится перед взвешиванием спортсменов и не превышает 1 час.

Медицинский персонал должен изучить спортсменов на наличие кожных инфекций и заболеваний.

Медицинский персонал имеет полное право решать вопрос о допуске спортсменов до участия в соревнованиях.

Статья 48 - Врач соревнований

Врач соревнований несет ответственность за медицинское обслуживание соревнований.

Врач соревнований обязан:

- иметь четко различимые отличительные знаки и необходимые медикаменты для оказания медицинской помощи;
- проверить правильность оформления заявок и наличие в них визы врача и медицинского учреждения о допуске участников к соревнованиям;

- присутствовать при взвешивании спортсменов и производить их наружный медицинский осмотр;
- следить за соблюдением санитарно-гигиенических норм и требований в местах проведения соревнований, а также в местах общественного питания и общежитиях;
- производить своевременное и квалифицированное медицинское обслуживание участников в ходе соревнований;
- по приглашению рефери непосредственно на ковре оказывать медицинскую помощь участникам при нокаутах, травмах, потере сознания от удушающего захвата, заболеваниях;
- выдать медицинскую справку участнику о полученной им травме или заболевании;
- организовать и проконтролировать доставку участника в стационар в случае тяжелых травм и заболеваний.

Врач соревнований имеет право на самостоятельное решение (заключение) о возможности продолжения спортсменами соревнований из-за полученных ими травм или заболеваний, а также остановить поединок в любое время, если он сочтет, что здоровье и жизнь спортсменов находится под угрозой.

В случае невозможности дальнейшего участия спортсмена в соревнованиях, врач сообщает об этом главному судье и предъявляет ему справку о снятии участника с данных соревнований.

По завершении соревнований врач представляет главному судье отчет о медико-санитарном обеспечении соревнований с указанием случаев заболеваний и травм.

К обслуживанию соревнований крупного масштаба с большим количеством участников, может привлекаться группа медицинских работников под руководством главного врача соревнований, а также бригада скорой помощи.

Статья 49 - Травмы

В случае получения одним из спортсменов травмы, рефери должен немедленно остановить поединок и открыть счет. Если после счета «Восемь» спортсмен не готов продолжать поединок, счет ведется до счета «Десять».

После этого рефери, по согласованию с членами судейской бригады выносит решение о полученной травме и дает время на восстановление, либо нокауте (нокауте).

Спортсмен, получивший травму, по ходу поединка имеет право на 2-х минутный перерыв (суммарное время) для восстановления. Если по истечении 2-х минутного перерыва спортсмен не в состоянии продолжать поединок, то ему засчитывается поражение в поединке.

Симулирование травмы может повлечь присуждение поражения в поединке.

В случае проведения спортсменом запрещенного технического действия, приведшего к травме, в результате которой соперник не восстановился за отведенное время, или восстановился, но не может (по решению врача) продолжать поединок,

рефери дисквалифицирует виновного спортсмена с присуждением «чистой» победы его сопернику.

В случае проведения спортсменом запрещенного технического действия, приведшего к травме, в результате которой соперник восстановился в отведенное время и может (по решению врача) продолжать поединок, рефери выносит виновному спортсмену предупреждение.

В случае проведения спортсменом разрешенного технического действия, приведшего к травме в результате неосторожных действий или по вине соперника, рефери по отношению к травмированному сопернику действует на основании регламента статьи 35 (нокаут и нокдаун) настоящих Правил.

Травмированный по вине соперника спортсмен может продолжить участие в соревнованиях только после допуска врача.

В случае одновременного получения спортсменами травм, не позволяющих продолжать поединок, победитель определяется по большему количеству набранных в ходе поединка баллов.

Статья 50 – Нормы спортивной этики

Спортсмены должны руководствоваться правилами FILA.

Команде, чей представитель вмешивается в работу судейской бригады, демонстрирует недовольство судейством или проявляет неэтичное поведение, может быть объявлено замечание, предупреждение или дисквалификация.

Команда может получить за соревнования одно замечание и два предупреждения. При получении третьего предупреждения команда может быть снята с соревнований.

Полученное командой первое предупреждение, влечет снятие 8 баллов с суммы набранных командой баллов.

Полученное командой второе предупреждение, влечет снятие 15 баллов с суммы набранных командой баллов.

Полученное командой третье предупреждение, влечет снятие всей команды с данных соревнований и аннулирование результатов, достигнутых на этих соревнованиях спортсменами команды.

Замечания и предупреждения команде вправе выносить начальник ковра, на котором происходит данное нарушение Правил. Дисквалифицировать и снять команду с соревнований имеет право только главный судья.

Под неэтичным поведением понимается грубое нарушение норм этики и морали представителем команды, секундантом или спортсменом: ругань, нецензурная брань, выкрики в адрес спортсменов других команд или судейской коллегии; вмешательство в работу судейской бригады, демонстрация недовольства судейством; бросание на ковер предметов экипировки или посторонних предметов, нецензурные жесты, плевок; порча имущества в помещении места проведения соревнований; негативные комментарии по ходу поединка и призывы к немотивированной агрессии.

За неэтичное поведение представителя команды (тренера), команде может быть вынесено замечание, предупреждение или объявлена дисквалификация.

За неэтичное поведение спортсмена или его секунданта, замечание или предупреждение выносятся непосредственно спортсмену с присуждением его сопернику соответствующих выигрышных баллов.

За особо грубые формы неэтичного поведения, выражающиеся в оскорблениях, расистских высказываниях спортсмен, секундант или представитель команды подлежат немедленной дисквалификации и снятию с соревнований.

В случае выражения солидарности и поддержки высказываний и действий дисквалифицированного со стороны команды, данная команда подлежит немедленной дисквалификации, покидает соревнования, все результаты достигнутые спортсменами этой команды на данных соревнованиях аннулируются.

Каждый, кто связан с панкратионом, должен:

- считать преданность делу спорта, честность, принципиальность, беспристрастность, справедливость, прямоту и благородство главными моральными принципами и следовать им в своей деятельности;
- любой ценой защищать здоровье спортсменов и содействовать их благополучию;
- не идти ни на какие компромиссы, вступающие в противоречие со справедливостью и порядочностью;
- публично, невзирая на лица, разоблачать любую коррупцию и нечестность;
- противостоять расовой, национальной и религиозной дискриминации, решительно пресекать ее и не иметь дела с теми, кто ее проповедует;
- не использовать средства массовой информации для дискредитации и оскорбления спортивного сообщества;
- воздерживаться от неэтичного поведения, которое могло бы бросить тень на людей, связанных со спортом;
- не добиваться материальной выгоды за счет ущемления интересов коллег и спортсменов;
- соблюдать равенство людей, связанных с панкратионом, уважать их права, независимо от их материального благосостояния или занимаемого положения;
- в спорных ситуациях пользоваться только проверенными фактами, чтобы наилучшим образом решить возникшую проблему;
- не заниматься какой-либо деятельностью, которая может привести к конфликтной ситуации или несправедливым решениям во время соревнований.

ПАРАГРАФ V

СПОРТИВНАЯ ДИСЦИПЛИНА «ГРЭПЛИНГ»

Статья 1 - Одежда

Униформа – версия No-Gi (без кимоно)

Экипировка бойца под первым номером должна быть красного цвета, бойца под вторым номером – синего цвета.

Футболка атлета должна быть обтягивающей, с короткими или длинными рукавами. По крайней мере, 60% поверхности такой футболки должно быть либо красным, либо синим, в зависимости от номера бойца. Применение футболок красно-синего цвета запрещено.

Борцовские шорты должны быть либо красного, либо синего цвета в зависимости от цвета футболки, либо нейтрального цвета, например, серного, белого или серого. Борцовские шорты не должны быть мешковатыми и не должны иметь застежек, кнопок, замков, так как это противоречит правилам безопасности в ходе проведения соревнований.

Также спортсменам разрешается надевать черные компрессионные шорты или штаны под борцовские шорты или вместо них.

Униформа – версия Gi (в кимоно).

Кимоно бойца под первым номером должна быть белого цвета, бойца под вторым номером – синего или черного цвета.

Кимоно должно быть сделано из хлопка или подобного материала, должно быть в хорошем состоянии. Униформа не может быть слишком жесткой или толстой, чтобы не затруднять выполнение захватов противником. Куртка должна быть ниже уровня шейки бедра, но не должна быть ниже уровня бедер. При выпрямленных вперед руках расстояние между рукавами и запястьями не должно превышать 5 см. Брюки должны подходить по размеру и должны быть по шиколотку в вертикальном положении. Брюки не должны быть слишком тугими или, наоборот, свободными, чтобы не затруднять выполнение захватов противником или сковывать движения самого борца. Куртка должна быть повязана поясом, предохраняющим от распахивания. Женщинам разрешается надевать под кимоно футболку выбранного белого, черного/синего цвета или иного другого нейтрального цвета.

Защитная экипировка.

Спортсменам разрешается использовать легкие наколенники, не содержащие металлических вставок. Также спортсменам разрешается использовать наушники, не имеющие металлического или иного жесткого покрытия. Судья может потребовать, чтобы атлет надел специальное спортивное покрытие для волос, если его волосы ниже плеч.

Реклама на униформе.

Спортсмены могут наносить названия/имена или символы спонсоров на униформу до тех пор, пока они не мешают выявлению цвета формы и аббревиатуры страны.

Обувь.

Участники соревнований не обязаны выходить на поединки в обуви. Спортсмены имеют право использовать во время проведения схваток борцовскую обувь без каблуков, пряжек, жестких подошв и металлических частей. Шнуровка на обуви должна быть обернута клейкой лентой, чтобы они не развязались во время матча.

Внешний вид и гигиена.

Спортсменам запрещается носить бинты на запястьях, рук или лодыжках, кроме как в случае травмы или по предписанию врача. Спортсменам запрещено ношение любых вещей, которые могут причинить вред противнику; таких как ожерелья, браслеты, ножные браслеты, кольца, пирсинг любого рода, протезирование и т.д.

Ногти на ногах и руках должны быть аккуратно подстрижены без острых кромок. Если волосы спортсмена ниже плеч и/или челка может быть заправлена за уши, спортсмен должен носить специальное спортивное покрытие для волос. Спортсмен должен быть ухожен: волосы и кожа должны быть без каких-либо жирных, маслянистых или липких веществ. Спортсмен не может выходить на мат потным сразу после предыдущего матча. Судья может потребовать у спортсмена вытереть пот при помощи полотенца в любой момент схватки. В интересах охраны здоровья, гигиены и санитарных условий для спортсменов, эти правила будут строго соблюдаться.

На взвешивании уполномоченный персонал проверяет, чтобы спортсмены удовлетворяли всем требованиям настоящей статьи. Спортсмены должны быть предупреждены, что если их внешний вид или форма не соответствует данной статье, то им будет отказано в праве на участие в соревнованиях. Если спортсмен, вышедший на ковер для поединка, не соответствует настоящим правилам, ему будет предоставлено 2 минуты, чтобы устранить недостатки; в противном случае он будет объявлен проигравшим поединок.

Статья 2 – Возрастные категории

Соревнования по грэпплингу проводятся в возрастных категориях, предусмотренных Единой всероссийской спортивной классификацией (ЕВСК).

Возрастные категории:

Юноши, девушки – 16-17 лет.

Юниоры, юниорки – 18-19 лет.

Мужчины, женщины – 20 лет и старше

Статья 3 – Весовые категории

Соревнования по грэпплингу проводятся в весовых категориях в соответствии с Всероссийским реестром видов спорта.

Юноши (16-17 лет)

11. 42 кг
12. 46 кг
13. 50 кг
14. 54 кг
15. 58 кг
16. 63 кг
17. 69 кг
18. 76 кг

Девушки (16-17 лет)

10. 38 кг
11. 40 кг
12. 43 кг
13. 46 кг
14. 49 кг
15. 52 кг
16. 60 кг
17. 65 кг

19. 85 кг
20. 85+ кг

18. 65+ кг

Юниоры (18-19 лет)

9. 58 кг
10.62 кг
11.66 кг
12.71 кг
13.77 кг
14.84 кг
15.92 кг
16.92+ кг

Юниорки (18-19 лет)

7. 49 кг
8. 53 кг
9. 58 кг
10.64 кг
11.71 кг
12.71+ кг

Мужчины (20 лет и старше)

9. 62 кг
10.66 кг
11.71 кг
12.77 кг
13.84 кг
14.92 кг
15.100 кг
16.100+ кг

Женщины (20 лет и старше)

6. 53 кг
7. 58 кг
8. 64 кг
9. 71 кг
10.71+ кг

Статья 4 – Система соревнований

Соревнования по грэпплингу, проводятся по олимпийской системе с прямым утешением. Жеребьевка производится по порядку номеров. Если число спортсменов не является идеальным (т.е. 4, 8, 16, 32, 64 и т.д.), проводятся бои приведения. Схватки проводятся до момента, когда останется только четыре спортсмена, не проигравших ни одной схватки. Они будут бороться за золотые и серебряные медали. Участники, потерпевшие поражение от четырех полуфиналистов, будут иметь утешение в схватках в разных группах, и будут бороться за два третьих места с проигравшими полуфиналистами.

Далее, начиная с седьмого места, места среди атлетов распределяются по следующим критериям:

- Наибольшее количество побед болевым приемом;
- Наибольшее количество побед ввиду явного технического преимущества;
- Наибольшее количество побед по решению судей;
- Наибольшее количество побед по очкам по результатам всего соревнования.

Примечание: Если место атлета в соревновании не может быть определено в соответствии с представленными критериями, места будут распределяться в соответствии с принципом *ex aequo* (лат. по справедливости).

В случае если весовая категория насчитывает менее 6 участников, схватки будут проводиться по круговой системе, когда все атлеты проходят через схватки друг с другом. Ранжирование будет производиться в соответствии с числом побед. При равном количестве побед спортсменов учитываются квалификационные очки (в соответствии с положениями Статьи 22) соревнующихся, и если в этом случае не может быть определен победитель, учитывается результат личной встречи.

Статья 5 – Программа соревнований

Продолжительность соревнований определяется следующим образом:

Чемпионаты России, Первенства России – 3 дня (борьбы), на 3 коврах. Однако в зависимости от количества участников, один ковер может быть добавлен или убран для всех стилей, по согласованию с организаторами соревнований.

Каждый тур соревнований для одной весовой категории должен проходить только на одном ковре, а не на нескольких коврах одновременно.

Поединки за 1-2, и два 3-их места должны проводиться на одном ковре.

Статья 6 – Церемония награждения

В церемонии награждения участвуют три спортсмена, соответственно занятому месту. 1-ое место - золотая медаль и диплом, 2-ое место - серебряная медаль и диплом. Два 3-ьих места - бронзовая медаль и диплом. Команды-призеры награждаются кубками.

Статья 7 – Взвешивание и жеребьевка

Взвешивание проводится в день проведения соревнования в закрытом помещении, расположенном рядом с местом проведения соревнования. Его продолжительность составляет один час. Процедура взвешивания должна быть завершена за один час до запланированного начала первой схватки определенных весовых категорий.

Доступ на взвешивание имеют сами участники соревнований, тренеры, судьи и официальный персонал, проводящий взвешивание. На взвешивание не допускаются спортсмены, не прошедшие медицинский осмотр в сроки, утвержденные программой соревнований. На взвешивании спортсмены предъявляют свои лицензию и карту аккредитации судьям, назначенным для проведения взвешивания.

Спортсмены взвешиваются в шортах или нижнем белье и имеют возможность проверить свой вес во время проведения официального взвешивания столько раз, сколько они хотят, в рамках отведенного для взвешивания времени. На мероприятиях, отклонения от допустимых нормативов весовых категорий не допустимы.

После взвешивания и после того, как официальное лицо, ответственное за взвешивание, отметит вес спортсменов в списке взвешивания, спортсмены проходят жеребьевку, в результате которой им присваивается номер, который будет использоваться для определения его позиции в категории. Официальные лица,

ответственные за взвешивание, заносят в список взвешивания номер, определенные в ходе жеребьевки. Жеребьевка должна проводиться в том же помещении, где и взвешивание, либо вручную, либо на компьютере при помощи официальной программы, утвержденной для проведения соревнований.

Статья 8 – Состав судейской бригады

Судейская бригады состоит из одного главного судьи и одного судьи на ковре (рефери на ковре).

На крупных соревнованиях, члены судейской бригады ни в коем случае не должны быть представителями той же команды, что и выступающие спортсмены.

Статья 9 – Общие обязанности

Судейская бригада выполняет все обязанности, изложенные в правилах, регулирующих соревнования по грэпплингу и в других нормативных документах, принимаемых для проведения соревнований. Рефери на ковре и главный судья должны использовать основную терминологию и сигналы, соответствующие их роли при проведении поединков. В основные обязанности рефери на ковре входит начало и приостановка поединка, присвоение баллов, установление штрафных санкций для определения победителя и проигравшего. Решения рефери на ковре имеют преимущественную силу, но в случае возникновения у него сомнений он может проконсультироваться с главным судьей. В случае если они не могут прийти к единому мнению, окончательное решение выносит главный судья, ответственный за проведение соревнований. Рефери на ковре и главный судья во время поединка запрещено разговаривать с кем бы то ни было, кроме как друг с другом в тех случаях, когда им необходима консультация для должного исполнения своих обязанностей.

Все очки объявляются зрителям главным судьей, либо при помощи сигналов рукой либо сигнальными флажками, либо при помощи электронного/ручного скорринг-устройства. Главный судья использует протокол поединка для занесения в него всех данных о поединке, включая присужденные очки, предупреждения, связанные с нарушением правил, предупреждения в связи с проявлением пассивности. Он должен делать это предельно четко в соответствии с процедурами, утвержденными для различных этапов поединка. По окончании поединка рефери на ковре и главный судья подписывают поединка.

Статья 10– Форма судьи

Главные судьи и рефери на ковре обязаны носить черное поло, черные брюки без защипов, черный пояс, черные легкие парусиновые туфли на резиновой подошве или спортивная обувь, черные носки.

Рефери должен носить свисток, а также красную повязку на правом запястье и синюю повязку на левом запястье, а также резиновые перчатки из санитарно-гигиенических соображений.

По окончании каждого поединка или через равные промежутки времени такие перчатки необходимо выбрасывать в контейнеры одноразового использования, расположенные рядом со столом судейской бригады. Перчатки нельзя оставлять без контейнера, так как они представляют угрозу здоровью.

Тренерам также советуется надевать одноразовые перчатки по тем же причинам.

Статья 11 – Рефери на ковре (Central Referee)

Рефери несет ответственность за организованное проведение схваток. Он осуществляет полное руководство поединка в соответствии с официальными правилами. Он должен проявлять уважение по отношению к спортсменам и обладать соответствующими полномочиями в полном объеме для того, чтобы участники соревнований незамедлительно подчинялись его указаниям и инструкциям. Также он должен проводить поединок таким образом, чтобы в поединке не было дополнительных и несанкционированных перерывов.

Его свисток является командой для начала схватки, ее прерывания и окончания. После выполнения приема (при условии, что он разрешен и выполнен в соответствии с правилами, утвержденными в рамках проведения соревнования) он поднимает руку, соответствующую цвету игрока, набравшего очки, и показывает количество пальцев, соответствующее количеству присужденных очков.

Обязанности рефери на ковре:

1. Пожать руку атлетам, когда они выходят на ковер и, прежде чем покинуть его.
2. Осмотреть атлетов на предмет соответствия их вида и экипировки настоящим Правилам и потребовать от них устранения недостатков в течение 2 минут в случае, если таковые имеются.
3. Осмотреть кожу атлетов на предмет пота или каких-либо жирных или липких веществ.
4. Не приближаться слишком близко к атлетам при ведении схватки в стойке и находиться как можно ближе к ним при проведении схватки в партере.
5. Постоянно изменять свое положение на ковре или рядом с ним, в частности, переходить в положение на коленях или на живот для того, чтобы иметь возможность лучше рассмотреть выполняемый прием.
6. Не закрывать обзор главному судье, стоя близко к спортсменам (особенно в тех случаях, когда один из спортсменов готов сдаться).
7. Не поворачиваться спиной к атлетам ни при каких обстоятельствах и не терять контроль над ситуацией.
8. На словах стимулировать пассивных бойцов без остановки схватки и делать необходимые предупреждения.
9. Не позволять спортсменам отдыхать во время поединка под предлогом того, что им нужно стереть пот, высморкать нос и т.д. В таких случаях рефери на ковре должен остановить поединок и сделать предупреждение спортсмену, нарушающему правила, и присудить одно очко сопернику.

10. Одернуть руку спортсмена или сделать предупреждение, если он держит униформу соперника.

11. Налагать штрафные санкции за нарушение правил и за грубость.

12. Прервать схватку на краю ковра.

13. Определять, был ли правомочным прием, выполненный на краю ковра.

14. Остановить схватку, чтобы спортсмены заняли нейтральное положение, если схватка выходит за пределы ковра (то есть в тех случаях, когда ни одна часть тела обоих спортсменов не находится на ковре или когда любая часть тела какого-либо спортсмена находится за пределами защитной зоны).

15. Быстро и четко объявлять положение, в котором спортсмены должны возобновлять схватку.

16. Остановить схватку свистком, если один из спортсменов подает сигнал о сдаче, либо словесно, либо при помощи физического сигнала (постучав по сопернику или коврику рукой или ногой). Также рефери на ковре должен положить руки на плечи спортсменов, чтобы обеспечить их безопасность.

17. На любых соревнованиях, за исключением Чемпионатов мира и Европы, рефери на ковре имеет полное право остановить поединок, если считает, что спортсмен находится в неминуемой опасности получения серьезной травмы.

18. По инициативе главного судьи остановить схватку при разнице в 10 очков между атлетами и объявить победу явным преимуществом. В подобной ситуации остановка схватки возможна только после завершения активных действий спортсменами (атаки или контратаки).

19. Останавливать схватку тогда, когда это необходимо.

20. Контролировать, чтобы атлеты оставались на ковре до объявления победителя.

21. Объявить победителя путем поднятия руки победителя по согласованию с главным судьей.

Статья 12 – Главный судья (Mat Judge)

Главный судья пристально следит за ходом проведения поединка и не имеет права отвлекаться от него ни при каких обстоятельствах. По завершении приемов на ковре и на основании указаний рефери на ковре записывать присужденные очки в протокол поединка.

В обязанности главного судьи входит:

- Помощь в ведении правильного счета и фиксировании времени.
 - Помощь рефери на ковре в присуждении возможных баллов, выявлении нарушений и сигналов о сдаче.
 - Объявление дополнительного времени в случае ничьей по очкам.
 - Утверждение кандидатуры победителя рефери на ковре и правильность присуждения квалификационных баллов лицу, ведущему протокол.
- Подписание протокола по окончании схватки.

Статья 13 – Продолжительность схваток

Продолжительность схваток юношей и девушек составляет 4 минуты.

Продолжительность схваток юниоров, юниорок, мужчин и женщин составляет 5 минут.

Статья 14 – Вызов спортсменов и начало схватки

Участники вызываются громко и четко три раза с интервалом 30 секунд. Если после третьего раза атлет не вышел на ковер, его дисквалифицируют, и он считается проигравшим схватку.

Вызванный атлет должен занять место в углу соответствующего цвета и ждать, когда его вызовет рефери. Рефери на ковре проверяет униформу атлетов и может дать атлету 2 минуты в случае, если она не соответствует положениям настоящих Правил. В случае если спортсмен не успеет устранить за 2 минуты недостатки, он считается проигравшим схватку. Рефери на ковре также проверяет кожу атлетов на предмет отсутствия на ней жирных и липких веществ или пота. После того как проверка завершена, судья дает команду приветствовать спортсменам друг друга. Приветствие производится пожатием рук. Схватка начинается по свистку рефери.

Статья 15 – Начало и возобновление схватки

Нейтральное положение

Спортсмены занимают нейтральное положение в начале схватки. Спортсмены стоят друг напротив друга в центре мата, касаясь ступнями внешней стороны внутреннего круга в ожидании свистка рефери.

Также спортсмены ставят в нейтральное положение, если ни один из спортсменов не получил преимущества в положении стоя после выхода за ковер.



Open Guard Restart Position

Положение Open Guard Restart Position принимается в центре ковра. Атакующий атлет, имевший преимущество до остановки схватки, встает на колени и кладет руки на нижнюю часть коленей противника, лежащего на спине с согнутыми в коленях ногами, руки на бедрах. После того, как правильность положения спортсменов одобрена судьей, схватка возобновляется по свистку. В такую позицию атлетов



ставят в ситуации, когда в ходе борьбы в партере произошел выход атлетов с ковра из положений FullMount или BackMount, и при этом ни один из спортсменов не сумел набрать очки за удержание. Атлет, который был в доминирующей позиции в момент выхода схватки с ковра (или который частично доминировал сзади) становится на колени в положении OpenGuardRestartPosition. После возобновления поединка в положении OpenGuardRestartPosition, можно выходить в любое удержание для того, чтобы набрать очки.

Side Control Restart Position

Положение Side Control Restart Position принимается в центре ковра. Атакующий атлет, имевший преимущество до остановки схватки, встает на колени, ложится животом и грудью на соперника поперек, руки и локти кладет на ковер. Атакуемый атлет лежит на спине, ноги согнуты в коленях, руки лежат на сопернике (локти не должны быть под соперником или прижаты).



В такую позицию атлетов ставят в ситуации, когда в ходе борьбы в партере атакующему атлету были присуждены очки за SideMount, после чего произошел выход атлетов с ковра и при этом доминирующий спортсмен сохранил контроль над соперником. Из этой позиции с целью набрать очки можно выходить только на удержание FullMount или BackMount.

Mount Restart Position

Положение Mount Restart Position принимается в центре ковра. Атакующий атлет, имевший преимущество до остановки схватки, сидит на животе соперника, колени вдоль тела противника, руки кладет на грудь сопернику. Атакуемый атлет лежит на спине, положив руки на щеки, ноги согнуты в коленях.



В такую позицию атлетов ставят в ситуации, когда в ходе борьбы в партере атакующему атлету были присуждены очки за FullMount, после чего произошел выход атлетов с ковра и при этом доминирующий спортсмен сохранил контроль над соперником. Из этой позиции с целью набрать очки

можно выходить только на удержание BackMount.

Back Control Restart Position

Положение Back Control Restart Position принимается в центре ковра. Атакуемый атлет сидит на коленях, руки лежат на бедрах. Атакующий атлет, имевший преимущество до остановки схватки, стоит за атакуемым на одном колене, выполнив захват головы соперника через одну руку.



В такую позицию атлетов ставят в ситуации, когда в ходе борьбы в партере атакующему атлету были присуждены очки за BackMount, после чего произошел выход атлетов с ковра и при этом доминирующий спортсмен сохранил контроль над соперником. Из этой позиции атакующий атлет не может получить очки за удержания.

Примечание: Если атлет пытается выйти за ковер в ситуации, когда его соперник выполняет болевой прием, ему может быть засчитано поражение в схватке.

Статья 16 – Травмы и кровотечение

В случае получения одним из атлетов неумышленной травмы (например, травма глаза, столкновение головами и т.д.), рефери должен немедленно остановить поединок. Спортсмен, получивший травму, имеет право на двухминутный перерыв для восстановления. Если, по мнению рефери, спортсмен симулирует получение травмы, чтобы избежать поражения или/и атаки со стороны противника, такого спортсмена могут вынудить признать поражение. Аналогичным образом, если повреждение происходит в результате незаконного перемещения, рефери должен дисквалифицировать виновного спортсмена.

В случае кровотечения рефери должен остановить поединок с тем, чтобы вмешался медицинский персонал. Для обработки полученных травм в распоряжении медицинского персонала должны находиться соответствующие инструменты и дезинфицирующие растворы. Главный врач соревнований должен определить, было

ли остановлено кровотечение и были ли устранены последствия такого кровотечения, а также может ли спортсмен продолжать свое участие в соревновании.

При кровотечении поединок возобновляется только после того, как все средства остановки крови будут удалены с ковра, а медицинский раствор, используемый для очистки ковра, полностью высохнет. Также подлежит замене часть амуниции, поврежденная или окровавленная в ходе схватки. У всех спортсменов должен быть запасной комплект униформы.

В случае одновременного получения обоими соперниками травм, не позволяющих продолжать поединок, победитель определяется по количеству набранных в ходе схватки очков. Если соперники набрали равное количество очков, судьи должны обсудить данный вопрос и определить победителя поединка.

Статья 17 – Остановка схватки

Если по какой-либо причине схватка должна быть прервана (например, травмы, кровь, консультации судей и т. д.), спортсмены должны стоять или сидеть в центре ковра лицом к столу судей, им запрещается говорить с кем-то и пить жидкости, они должны ждать команды рефери для продолжения поединка.

Статья 18 – Критерии принятия решения

Рефери на ковре обладает всеми полномочиями для остановки поединка, если, по его/ее мнению, атлет подвергается неминуемой опасности получения серьезной травмы или больше не может выдержать воздействие болевого или удушающего захвата, даже если такой спортсмен не признал поражение или не подал сигнал о своем желании прекратить поединок. Безопасность спортсменов всегда должна стоять на первом месте.

Если один из атлетов признает поражение в поединке, либо словесно, либо постучав по ковра или телу противника ногой или рукой, его соперник признается победителем не зависимо от количества набранных очков или истекшего времени поединка.

Если один из спортсменов теряет сознание в результате применения соперником разрешенного приема или в результате несчастного случая, не вызванного неправомерным действием соперника, рефери на ковре останавливает матч, помогает потерявшему сознание спортсмену прийти в чувства и объявляет его соперника победителем в схватке.

Примечание: Если юноша теряет сознание в ходе поединка, он подлежит дисквалификации по соображениям безопасности.

Примечание: Спортсмены, потерявшие сознание в результате получения травм головы, отстраняется от участия в соревновании и направляется для получения помощи медицинским персоналом.

Если спортсмен обходит своего соперника на 10 очков, рефери на ковре останавливает поединок и объявляет такого спортсмена победителем ввиду явного технического преимущества.

Если по окончании отведенного на поединок времени не происходит ни одна из указанных выше ситуаций, победителем объявляется спортсмен, набравший большее число технических очков.

В случае равного количества очков победитель определяется в соответствии со следующими критериями:

1. Спортсмен, которому делалось меньше предупреждений;
2. Спортсмен, очки которому присуждались за более сложные приемы;
3. Спортсмен, получивший очко последним.

Статья 19 – Дополнительное время (Overtime)

В случае если за основное время победитель схватки не определился, спортсменам дается дополнительное время (1 минута) для выявления победителя. Overtime проводится по принципу «первое действие», это означает, что первый борец, проведший результативное действие, выигрывает схватку. Борьба начинается в одной из трех следующих позиций: OpenGuardBottom (снизу), OpenGuardTop (сверху) или нейтральное положение в стойке.

Борец, имеющий право на выбор позиции, определяется путем подбрасывания монеты.

Если в ходе дополнительного времени ни один из атлетов не набрал очков, победа присуждается спортсмену, который не имел права выбора позиции, т.к. его противник не смог заработать очки, находясь в преимущественном положении.

Статья 20 – Оценка действий в борьбе

Очки набираются только в том случае, если спортсмен может удерживать доминирующую позицию в течение 3 секунд.

Takedown (бросок) – 1 очко

Бросок соперника, при котором атлет сумел оказаться сверху и взять оппонента в контролируемый захват в течение 3-х секунд. Если далее атлет продолжает удерживать соперника, выйдя на оцениваемую позицию, то ему будут дополнительно присуждаться очки за удержание в этой позиции.

(например, 1 + 2 – за выход из броска на удержание SideMount, 1 + 3 – за выход из броска на удержание FullMount, 1 + 4 – за выход из броска на удержание BackMount).

Ситуации ухода от борьбы:

Спортсмену не делается предупреждение, а сопернику не присуждается 1 очко за переход спортсмена из положения стоя в положение сидя с контактом, предприняв попытку совершить болевой захват или изменить свою позицию на доминирующую.

Спортсмену не делается предупреждение, но сопернику присуждается 1 очко за переход спортсмена из положения стоя в положение сидя с контактом, но без попытки совершить болевой захват или изменить свою позицию на доминирующую.

Примечание: За выход спортсмена из положения стоя в положение сидя без контакта с целью ухода от борьбы делается предупреждение. Очко в данном случае присуждается сопернику. Рефери на ковре останавливает поединок, спортсмены занимают нейтральное положение.

Reversal (изменение позиции на доминирующую) – 1 очко

За изменение своей позиции с уязвимой на доминирующую или выход из любого положения на спине без последующего установления доминирующей позиции присуждается 1 очко, если спортсмен удерживает соперника в течение 3 секунд.

За изменение своей позиции с уязвимой на доминирующую или выход из любого положения на спине с последующим установлением доминирующей позиции присуждается 1 очко + очки, присуждаемые за выбранную доминирующую позицию, если спортсмен удерживает соперника в течение 3 секунд (например, 1 + 2 за выход на удержание SideMount, 1 + 3 – за выход на удержание FullMount, 1 + 4 – за выход на удержание BackMount).

Доминирующие позиции – 2, 3, 4 очка

SideMount (2 очка): Удержание соперника прижатым к коврику в течение 3-х секунд в захвате сбоку, с захватом ноги или без, с упором коленом на соперника или без него.

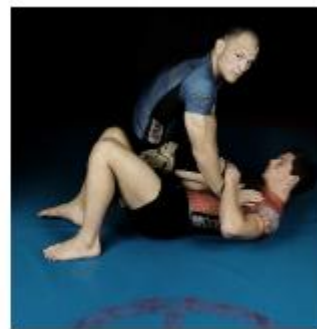

FullMount (3 очка): Удержание соперника прижатым к коврику в течение 3-х секунд в захвате верхней части туловища соперника, сидя на нем (либо лицом к лицу, либо лицом к ногам), касаясь коленями коврика, ноги вдоль тела соперника по обе его стороны.



BackMount (4 очка): Удержание соперника в течение 3-х секунд в захвате верхней части туловища соперника со спины, грудью к спине соперника, с захватом ног изнутри или туловища замком двух ног.



Для обеспечения более высокого уровня исполнения болевых захватов очки за удержание доминирующих позиций (таких как SideMount, FullMount, BackMount) присуждаются по системе прогрессии, что означает присуждение дополнительных очков за четкость исполнения и время удержания.

Очки за удержание доминирующих позиций перестают присуждаться, если спортсмен, находившийся на полу, делает захват доминирующего спортсмена или может удерживаться на ногах, по крайней мере, в течение 3 секунд.

Статья 21 – Характер победы и начисляемые очки

Классификационные очки, полученные спортсменами в результате поединков, используются для определения их финального рейтинга.

Победа сдачей соперника (5 баллов победителю – 0 баллов проигравшему)

Победа сдачей соперника присуждается в том случае, если соперник признает свое поражение, либо словесно (выкрикнув «стоп» или «сдаюсь»), либо при помощи физического сигнала (постучав по сопернику или коврику рукой или ногой). Кроме чемпионатов Европы и мира, рефери может принимать решение о присуждении победы сдачей соперника, если, заметив попытку одного из спортсменов сдать, он посчитает, что спортсмен, подвергшийся воздействию болевого приема, не сможет освободиться от захвата без нанесения себе вреда.

Победа по дисквалификации (5 баллов победителю – 0 баллов проигравшему)

Победа по дисквалификации присуждается в том случае, если спортсмен лишается права участвовать в поединке или соревновании по какой-либо причине.

Победа ввиду невозможности продолжать бой (5 баллов победителю – 0 баллов проигравшему)

Победа ввиду невозможности продолжать бой присуждается в том случае, если спортсмен выразил отказ от продолжения боя по какой-либо причине или если главный врач соревнований снимает такого спортсмена по медицинским показаниям. Тренер также имеет право признать спортсмена неспособным продолжать бой, кинув на ковер красное или синее полотенце.

Победа неявкой или несоответствием формы и снаряжения (5 баллов победителю – 0 баллов проигравшему)

Победа неявкой или несоответствием формы и снаряжения присуждается в том случае, если спортсмен не выходит по какой-либо причине на ковер для проведения поединка или если его униформа не соответствует положениям настоящих Правил.

Примечание: Спортсмен, не явившийся на поединок без предоставления медицинской справки, не допускается к дальнейшему участию в соревновании (даже в других видах) и исключается из процедуры распределения мест в финале.

Победа ввиду явного технического преимущества (4 балла победителю – 0 баллов проигравшему)

Победа ввиду явного технического преимущества присуждается при разнице сумм очков атлетов в 10 и более.

Победа по очкам (3 балла победителю – 0 баллов проигравшему)

Победа по очкам присуждается в случае, если отрыв от соперника по окончании установленного времени менее 10 очков.

Победа в дополнительное время (2 балла победителю – 0 баллов проигравшему)

Победа в дополнительное время присуждается после того, как один из спортсменов набирает первое очко, или после того, как рефери на ковре присуждает одно очко в соответствии с условиями проведения поединка в дополнительное время.

Примечание: В случаях присуждения победы ввиду явного технического преимущества или победы по очкам проигравшему присуждается один классификационный балл, если ему удастся набрать одно техническое очко или более во время поединка.

Статья 22 – Пассивность

Спортсмены обязаны непрерывно поддерживать активность на ковре с целью улучшения своего положения или захвата противника, а также прикладывать все разумные усилия, чтобы схватка не выходила за пределы ковра.

Когда рефери считает, что один из спортсменов ведет пассивный поединок, он должен предпринять попытку простимулировать атлета, не останавливая схватку, подавая команды (“Blue/RedOpen” или “Blue/RedAction”). Если спортсмен продолжает оставаться пассивным после устного стимулирования, рефери на ковре выносит ему предупреждение, указывая на цвет атлета, которому оно выносится. Каждое предупреждение должно быть зафиксировано документально.

Первое предупреждение в связи с пассивностью делается устно и не влечет за собой никаких последствий. Следующее предупреждение приносит выигрышный балл противнику. Третье же предупреждение приводит к дисквалификации пассивного спортсмена.

Устные предупреждения > первое предупреждение = 1 балл > второе предупреждение = 1 балл > третье предупреждение = дисквалификация.

Пассивность включает в себя:

1. неоднократные попытки остановить или заблокировать действие или продвижение поединка;
2. задержка на общение с тренером;
3. оставление ковра без разрешения;
4. задержка при возврате на ковер;
5. занятие заведомо неправильной позиции для продолжения поединка после остановки;
6. злоупотребление таймаутами;
7. выход с ковра (намеренный выход с ковра для того, чтобы избежать болевого захвата со стороны соперника, ведет к дисквалификации);
8. поворот спиной к сопернику для того, чтобы избежать боя стоя или на полу;
9. фальстарт (то есть действия до свистка).

Статья 23 – Запрещенные действия и захваты

Если спортсмен явно нарушает Кодекс этики и проявляет неспортивное поведение, он выбывает из поединка или из соревнования в целом (дисквалифицируется) решением рефери на ковре. Рефери на ковре сообщает обо всех случаях нарушения правил для целей проведения аттестации. Если спортсмен получил травму в результате неправомерного захвата и не может продолжить схватку, спортсмен, нанеший травму, проигрывает поединок. В результате первого случая нарушения оппоненту приплюсовывается выигрышный балл, в результате повторного нарушения оппоненту также приплюсовывается выигрышный балл, в результате третьего случая нарушения спортсмен дисквалифицируется.

Первое предупреждение = 1 балл > второе предупреждение = 1 балл > третье предупреждение = дисквалификация.

Примечание: Если в результате запрещенных действий атлета его оппонент не может продолжать схватку, атлет-нарушитель должен быть дисквалифицирован.

Запрещенные действия включают в себя:

- Умышленно травмировать кости или суставы (т.е. не давать противнику достаточно времени на сдачу при проведении болевого приема);
- Щипаться, бить руками и ногами (любой их частью), головой;
- Кусать, дергать волосы, нос, уши или направлять удары в область паха;
- Тыкать в глаза, в уши, в нос; помещать пальцы в рот;
- Бросать противника на голову или шею из положения стоя;
- Бить соперника о ковер, когда он проводит болевой или удушающий прием, если его тело находится выше уровня поясницы;
- Падать на спину из позиции стоя, если соперник совершает захват сзади;
- Проводить броски с помощью болевых приемов;
- Душить пальцами;
- Скручивать пятку наружу или внутрь;
- Воздействовать на подбородок предплечьем сзади;

- Воздействие на шею (например, такие приемы, как «распятие» (растяжка обеих рук соперника с зажимом одной из них ногами, находясь сзади), «полный Нельсон» (воздействие на затылок сзади обеими руками из-под подмышек противника), «открывалка» (притягивание головы двумя руками, сцепленными на затылке);

- Воздействовать на мелкие суставы (пальцы);
- Захватывать менее 4 пальцев рук или ног;
- Умышленно хватать за униформу и кожу (в версии без кимоно);
- Натирать кожу или опрыскивать чем-либо или использовать какие-либо защитные, перевязочные и прочие материалы без разрешения на то главного врача соревнований и без согласия рефери на ковре;
- Спорить, пререкаться или оскорблять кого бы то ни было в помещении, где проводятся соревнования;
- Симулировать травму.

Примеры запрещенных действий



Падение на спину из позиции стоя, если соперник совершает захват сзади

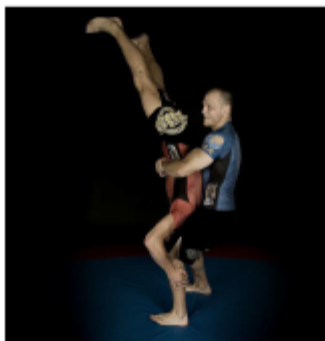

Бросок противника на голову или шею из положения стоя



Удар соперника о ковер, когда он проводит болевой или удушающий прием, если его тело находится выше уровня поясицы



«Открывалка»



«Полный Нельсон»



«Распятие»



Захват менее 4 пальцев рук
или ног



Воздействие на
подбородок



Удушье пальцами



Скручивание пятки наружу



Скручивание пятки



Скручивание пятки
внутри

Статья 24 – Дисциплинарная

Недопустимы любые проявления жестокого обращения, насилия или оскорбления во время проведения соревнований. Если слова, жесты или действия спортсмена или тренера выходят за рамки приемлемого, такое поведение признается нарушением Кодекса. Судейский комитет рассматривает данное нарушение и может присудить желтую карточку нарушителю. Желтая карточка является предупреждением. Наличие у спортсмена или тренера желтой карточки ведет к снятию с команды, которую он представляет 1-го классификационного балла. Повторное нарушение ведет к присуждению нарушителю красной карточки, что автоматически означает дисквалификацию нарушителя в данных соревнованиях. Наличие у спортсмена или тренера красной карточки ведет к снятию с команды, которую он представляет 2-го классификационного балла. В случае грубого нарушения Кодекса этики судейский комитет вправе сразу присудить спортсмену или тренеру красную карточку без присуждения желтой карточки. При любом намеренном ударе друг друга спортсменами на ковре, судейский комитет может дисквалифицировать спортсмена до двух лет во всех официальных соревнованиях. При любом намеренном ударе спортсменом или его представителем судьи во время проведения соревнований, судейский комитет может дисквалифицировать спортсмена без права участия на официальных соревнованиях навсегда.

Примеры нарушений:

Договорной бой;
Оскорбления во время схватки;
Агрессивность по отношению к судьям;
Угрозы по отношению к судьям;
Физический контакт с судьями;
Бросание на ковер амуниции;
Споры и прерывание схватки;
Отказ остаться на ковре во время объявления победителя.

Статья 25 – Протесты и подача апелляции

Протесты не подаются по окончании схватки. Видео-просмотр может быть востребован во время схватки, если главный судья или тренер спортсмена считает, что была допущена судейская ошибка, но результат схватки после объявления победителя не пересматривается.

Подача апелляции представляет собой такое действие, посредством которого тренер, от имени спортсмена, имеет право приостановить поединок и запросить у судейской бригады просмотреть видеозапись поединка с целью пересмотра судейского решения. Важно отметить, что такая возможность предоставляется только в ходе таких соревнований, где установка оборудования для осуществления видеозаписи поединков официально разрешена Оргкомитетом. Тренер, который хотел бы оспорить судейское решение, бросает губку, при этом остается сидеть на своем месте. Он должен сделать это в течение 10 секунд после того, как судейская бригада присудила спортсмену очки или, наоборот, не присудила очки в рассматриваемой ситуации. Судья останавливает поединок сразу после того, как спортсмены завершают начатые приемы и действия. Если спортсмен не согласен с решением тренера, поединок продолжается.

Судейской бригаде предлагается просмотреть видеозапись поединка и вынести окончательное решение при участии главного судьи, ответственного за проведение соревнования, который имеет решающий голос в случае возникновения разногласий.

Каждый спортсмен имеет право на одну подачу апелляции в течение схватки. Если поданная апелляция удовлетворена главным судьей, то право на подачу может быть использовано еще раз в течение поединка. Если апелляция осталась без удовлетворения, спортсмен теряет право на подачу апелляции в данном поединке, а его сопернику присуждается дополнительно 3 очка.

В случае возникновения технических неполадок или если видеозапись не позволяет четко определить действия спортсменов (неправильный угол установки камеры и т.д.), апелляция признается недействительной и губка отдается обратно тренеру.

Примечание: Опротестовать можно только решения и ситуации, связанные с техникой исполнения. Судейские решения, связанные с вынесением предупреждений, пассивностью и грубостью, не могут быть опротестованы тренерами.

Статья 26 – Антидопинговые и санитарные условия

Спортсмены обязаны соблюдать антидопинговые правила ВАДА.

Спортсмены, которые могут быть инфицированы вирусами ВИЧ или гепатита В, не имеют права принимать участия в соревнованиях по грэпплингу. Кроме того, ввиду возможности травм, связанных с кровотечениями, запрещен допуск к соревнованиям медицинского персонала, являющегося носителями тех же вирусов.

Статья 27 – Сгонка веса

В отношении сгонки веса установлены следующие правила: практика обезвоживания или искусственного голода, использование диуретиков, рвотных и слабительных средств запрещена. Спортсменам моложе 18 лет запрещена сгонка веса саунами и парилками или с помощью водонепроницаемых костюмов.

Соблюдение этих правил входит в обязанности организационного комитета, решения которого являются обязательными для всех участников. Первое нарушение этих правил влечет отстранение уличенного лица(лиц) непосредственно от соревнований, для участия в которых были применены запрещенные методы. Второе нарушение влечет за собой отстранение уличенного(ых) лица(лиц) от соревнований на один календарный год с момента выявления нарушения. Исполнительный комитет будет рассматривать все случаи повторных нарушений и применять санкции, определенные в Положении. Любое лицо, способствующее атлету в применении запрещенных методов сгонки веса, попадает под действие тех же правил и санкций, что и нарушающий спортсмен.

Статья 28 – Медицинское обследование и проверка униформы

Медицинское обследование проводится в день проведения соревнования в закрытом помещении, расположенном рядом с местом проведения соревнования. Его продолжительность составляет один час. Непосредственно после медицинского обследования проводится взвешивание атлетов для распределения их по весовым категориям. Мужчины и женщины проходят медицинское обследование в разных помещениях либо в разное время. Атлеты проходят обследование в шортах или нижнем белье. Медицинский персонал должен изучить спортсменов на наличие кожных инфекций и медицинских состояний, таких как порезы или инфекционные заболевания. Медицинский персонал имеет полное право решать вопрос о допуске спортсменов до участия в соревнованиях. После обследования спортсменов медицинский персонал переходит к изучению формы спортсменов, состояние которого контролируется вплоть до начала проведения соревнования выбранными для данной цели судьями. В случае если форма не соответствует стандартам, спортсменам будет предоставлена возможность приобрести на месте экипировку.

Статья 29 – Меры безопасности

На всех соревнованиях, должны присутствовать практикующий врач, а также представитель спортивной федерации принимающей стороны. Он(она) будет

выступать в роли эксперта в области спортивной медицины. Она(она) должен(должна) быть хорошо ознакомлен(а) с правилами и техниками грэпплинга. Такое лицо обладает всеми полномочиями в любой момент остановить поединок, если один из бойцов, по его (ее) мнению, подвергается опасности.

Обязанности главного врача соревнований:

1. Контроль действий медицинского персонала в ходе проведения соревнования;
2. Проведение всех медицинских осмотров до начала соревнований для определения пригодности атлетов к участию в соревнованиях по гибриднему спортивному единоборству;
3. Запись в лицензионный журнал атлета всех особенностей его участия в соревнованиях. Если спортсмену было отказано в доступе к соревнованиям по соображениям охраны здоровья и безопасности, решение и причина должны быть указаны в лицензионном журнале такого спортсмена;
4. Оказание медицинской помощи в ходе всего соревнования и готовность вмешаться в случае несчастного случая или травмы или по просьбе рефери на ковре;
5. Определение способности спортсмена продолжать участие в схватке и/или соревновании;
6. Выдача медицинских справок и соответствующих отсрочек спортсменам, которые должны прекратить свое участие в соревнованиях;
7. Подготовка и отправка развернутого отчета о травмах, полученных спортсменами в ходе проведения соревнования, для целей ведения статистических данных, а также всех рекомендаций и/или решений, вынесенных в отношении приостановки участия спортсменов в соревнованиях.

ПРИЛОЖЕНИЕ №1

(наименование соревнований)

ПРОТОКОЛ

хода и результатов соревнований с прямым выбыванием

Весовая категория _____ кг.

Раздел _____ Ковер № _____



Главный секретарь _____

(подпись)

(Ф.И.О.)

Главный судья. _____

(подпись)

(Ф.И.О.)

ПРИЛОЖЕНИЕ №2

(наименование соревнования)

ПРОТОКОЛ
хода и результатов соревнований по круговому способу

Сроки проведения _____ 20__ г. Город _____

Весовая категория _____ кг Раздел _____ Ковер № _____

| № п/п | Фамилия, Имя | Команда | 1 | 2 | 3 | 4 | 5 | Баллы | Место |
|----------|--------------|---------|---|---|---|---|---|-------|-------|
| | | | | * | | | | | |
| | | | | | | | | | |
| | | | | | | | | | |
| | | | | | | | | | |
| | | | | | | | | | |

Главный судья _____
(подпись) (Ф.И.О.)

Главный секретарь _____
(подпись) (Ф.И.О.)

*В клеточке записывается: в числителе – количество штрафных баллов, налагаемых на участника в зависимости от результата поединка, в знаменателе – время, затраченное на проведение поединка.

ПРИЛОЖЕНИЕ № 3

Резолюция председателя
Комиссии по допуску

ЗАЯВКА

от команды _____ на участие в _____

проводимых с _____ по _____ 20 ____ г. в г. _____

| № п/п | Ф.И.О. | Дата рождени я | Спортивный разряд | Весовая категория | Ф.И.О. тренера | Лучший спортивны й результат | Запись врача | Подпись врача |
|----------|--------|----------------------|----------------------|----------------------|-------------------|---------------------------------------|-----------------|------------------|
| | | | | | | | | |
| | | | | | | | | |

Всего к участию в соревнованиях допускаются _____ чел.

_____ (подпись врача и печать мед. учреждения)

Представитель команды _____ (Ф.И.О.)

Место печати

Руководитель спортивной организации _____ (подпись, Ф.И.О.)

« _____ » _____ 20 ____ г.

ПРИЛОЖЕНИЕ №4

(наименование соревнования)

ПРОТОКОЛ

взвешивания и жеребьевки участников

Дата проведения соревнования _____ 20 ____ г.

Весовая категория _____ кг.

| № п/п | № по жребию | Ф.И.О. | Дата рождения | Наименование Организации, город | Спортивный разряд | Вес участника |
|-------|-------------|--------|---------------|---------------------------------|-------------------|---------------|
| | | | | | | |
| | | | | | | |

Главный судья _____ (подпись, Ф.И.О.)

Главный секретарь _____ (подпись, Ф.И.О.)

Врач соревнований _____ (подпись, Ф.И.О.)

ПРИЛОЖЕНИЕ № 5

КОЛИЧЕСТВО

обслуживающего персонала для проведения соревнований по панкратиону

| № п/п | Наименование должностей | Количество ковров | |
|-------|---------------------------------|-------------------|----|
| | | 1 | 2 |
| 1 | Главный судья | 1 | 1 |
| 2 | Начальник ковра | 1 | 2 |
| 3 | Главный секретарь | 1 | 1 |
| 4 | Технический секретарь | 1 | 2 |
| 5 | Рефери | 2 | 4 |
| 6 | Боковой судья | 4 | 8 |
| 7 | Судья-секундометрист (оператор) | 1 | 2 |
| 8 | Судья-информатор | 1 | 2 |
| 9 | Судья при участниках | 1 | 2 |
| | ВСЕГО: | 13 | 24 |

ПРИЛОЖЕНИЕ №6

АКТ

Приема места проведения _____
(наименование соревнований)

_____ по панкратиону

« _____ » _____ 20 ____ г.

г. _____

Настоящий акт составлен главным судьей, представителем организации, проводящей соревнования, и врачом в том, что место проведения соревнований соответствует (не соответствует) требованиям Правил соревнований по панкратиону.

Пояснения: _____

Адрес места соревнований _____

Главный судья _____
(подпись) (Ф.И.О.)

Представитель организации, проводящей соревнования _____
(подпись) (Ф.И.О.)

Врач соревнований _____
(подпись) (Ф.И.О.)

ПРИЛОЖЕНИЕ 7

КАРТОЧКА УЧАСТНИКА

Вес _____ № жеребьевки _____

Ф.И.О. _____

Спортивная организация _____ город _____

Дата рождения _____ Конт.тел. _____

Вид единоборства _____

Степень мастерства (разряд, звание, титулы) _____

Стаж занятий _____ Тренер _____

Конт. Тел. _____

Врач соревнований (Ф.И.О.) _____ Подпись _____

Судья на взвешивании (Ф.И.О.) _____ Подпись _____